

..META*~

Manuály pro vyučující

Doplňující materiál k učebnici *Levou zadní I*



..META*~

Publikace vznikla v rámci projektu Let's Grow!, financovaného nadací The Velux Foundations.

THE VELUX FOUNDATIONS
VILLUM FONDEN × VELUX FONDEN

© META, o. p. s.

Tento materiál lze šířit pouze nekomerčně. Bez předchozího souhlasu META, o. p. s. jej nelze upravovat nebo jinak zpracovávat. Z materiálu nesmí být odstraněny informace o projektu, v rámci kterého materiál vznikl, a o autorských právech.

Autorky: Kateřina Cegrí-Fiérrez, Nela Rakovská (Šustrová), Michaela Paldusová, Linda Štencová, Pavlína Vališová

Editorka: Pavlína Vališová

Grafická úprava a obálka: Linda Štencová

Ilustrace: Soňa Juríková, Matěj Pospíšil, Vojtěch Šeda, Kateřina Pucmannová, Pavlína Vališová

Fotografie: Pixabay.com

© META, o. p. s. Praha 2023

OBSAH

0 MANUÁL – ÚVOD	1
1 JAK SE JMENUJEŠ?	4
2 ČÍ JE TO TUŽKA?	19
3 PÍŠEME DNESKA TEST?	45
4 KAM JEDEŠ, CHRISTIANE?	60
5 MÁŠ BRATRA NEBO SESTRU?	74
6 NECHCEŠ JÍT VEN?	97
7 CHUTNÁ TI TO?	119
8 CO JSI DĚLALA VČERA, LI?	138
9 LÍBÍ SE TI EMIL?	161
10 CO BUDEŠ DĚLAT O VÍKENDU?	171
11 CO JE TI, KÁŤO?	182
12 CO VÍŠ O ČESKU?	193

O MANUÁL – ÚVOD

Vysvětlivky:

S – student/studenti

U – učitel/ka

Aktivity:

CHODIČKA

Existují různé varianty této aktivity. U všech však S chodí po třídě a ptají se co nejvíce spolužáků. Cílem je procvičování slovní zásoby nebo gramatiky konverzační formou bez učebnice. S vždy vědí, jaké otázky a odpovědi mají používat.

Na začátku aktivity by mělo vždy proběhnout: 1. vysvětlení aktivity učitelem (pokud je to chodička s obrázkem včetně napsání používané otázky na tabuli) a 2. praktická ukázka 1 dialogu s 1 studentem.

Na konci by měla být vždy společná kontrola. U se ptá každého studenta na danou otázku a on odpovídá podle obrázku, který právě má u sebe. V případě otázky říká informace o dalších studentech, které během chodičky zjistil.

1. s obrázkem, bez vyměňování

Každý S má 1 obrázek. U obrázku je zadaná stejná otázka pro všechny, např. Co je to? Co děláš? Kam jdeš? apod. S se ve dvojici navzájem ptají a odpovídají, pak jdou jinam a mluví s jiným S.

2. s otázkou, bez vyměňování

Každý S má 1 otázku. Otázka by měla být zjišťovací, např. Máš rád/a zmrzlinu? Byl/a jsi někdy v Brně? S si zapisuje ke své otázce čárky a na konci říká, kolik studentů odpovědělo ano a kolik ne, např. Dva studenti nemají rádi zmrzlinu. (U začátečníků lze ignorovat shodu s podmětů s přísudkem, např. 5 studentů bylo v Brně. Stačí, řeknou, kolik studentů. Cílem je procvičení otázky a odpovědi: Byl/a jsi někdy v Brně? Ne, nebyl/a jsem v Brně.)

3. s vyměňováním

S mají 1 obrázek nebo 1 otázku. Otázka nemusí být zjišťovací. S se vždy ve dvojici navzájem ptají a odpovídají, pak si obrázky vymění a jdou jinam a mluví s jiným S. Musí si tedy zapamatovat odpověď předešlého partnera, aby mohli v druhém dialogu odpovědět správně.

Příklady aktivit:

Každý student má obrázek jídla. U na tabuli napíše: Co je to? To je... S se ptají ve dvojicích: Co je to? To je česnek. Co je to? To je rohlík. Pak si obrázky vymění a jdou se ptát někoho jiného. Nakonec se ptá U každého studenta Co je to? a S odpovídají podle obrázku, který u nich zůstal naposledy.

Další příklady aktivit:

- obrázky míst ve městě a otázka: Kam jdeš? Jdu do/na...; Kde jsi? Jsem v/na...
- obrázky sloves a otázka: Co děláš?; Co jsi dělal/a včera?
- obrázky jídla a otázka: Co je to?; Co jíš?

4. najdi někoho

Každý S má papír se stejnými otázkami. Otázky musí být zjišťovací, např. Máš rád/a zelený čaj? Vstáváš v 7 hodin? Byl/a jsi včera v parku? apod. Otázky můžou být rovnou ve druhé osobě, nebo ve formě: Najdi někoho, kdo má rád zelený čaj. Najdi někoho, kdo vstává v 7 hodin. Najdi někoho, kdo byl včera v parku. Záleží na pokročilosti studentů. V druhém případě musí být schopni vytvořit otázku v druhé osobě na místě a bez psaní. Také lze před aktivitou společně se studenty otázky vytvořit (buď ústně nebo si je napsat) a pak teprve přejít k chodičce.

S se ptají navzájem a pokud je otázka kladná, zapíšou jméno S pod otázku. Bylo by dobré, kdyby všichni studenti odpovídali celou větou a ne jenom ano/ne, a procvičili si tak danou konstrukci, např. Mám rád/a zelený čaj. Nemám rád/a zelený čaj.

Příklad instrukce ve zjednodušené češtině: „Máte otázky. Ptáte se všech studentů. Když říká ano – napíšu jeho jméno.“ Vždy by však měl proběhnout příklad (U se ptá 1 S na 1°otázku), aby všem bylo jasné, co mají dělat

Na konci se U ptá jednotlivých studentů na otázky ve 3. osobě: Kdo má rád/a zelený čaj? a S odpovídá také ve 3. osobě: Vlad má rád/a zelený čaj. S si takto procvičují 1., 2. a 3. osobu sloves v jedné aktivitě.

CHŇAPAČKA A OBRACEČKA

Chňapačka i obracečka procvičují slovní zásobu s pouze s pomocí obrázků, tj. bez učebnice nebo jakéhokoli textu. Důležité je, že tyto aktivity tříbí paměť a S si při nich spojuje slovo s významem.

1. chňapačka

Na stole jsou nastříhané obrázky a studenti stojí kolem stolu tak, aby všichni obrázky viděli. U říká jednotlivá slova a nejrychlejší S „chňapá“ po obrázku. Aktivitu ocení hlavně soutěživé typy.

Varianty:

- 1 S říká slovo a ostatní chňapají, další slovo říká jiný S atd. Díky tomu učitel pozná, která slova si S nepamatují – zůstávají na konci. Také si U může všimnout, která slova dělají S problém vyslovit a může je znovu procvičit.
- S jsou ve skupinách kolem více stolů a každý stůl má stejné obrázky. U říká slova a studenti chňapají po obrázcích. Stoly soutěží mezi sebou.

2. obracečka

Obrázky jsou na stole obrácené. S, který je na řadě, otočí 1 obrázek a řekne, co to je. Pokud neví, dá obrázek na stejné místo tak, aby ho mohl otočit jiný S.

Na konci těchto aktivit U se všemi studenty procvičuje nejtěžší slova, hlavně jejich výslovnost.

HRA S KOSTKOU

Hra s kostkou procvičuje konjugaci nebo osobní zájmena. S mají ve dvojici nebo skupině obrázky sloves a hrací kostku. U na tabuli napíše: 1- já, 2 – ty, 3 – on/ona, 4- my, 5- vy, 6 – oni. Každý S si vytáhne obrázek a hodí kostkou – podle čísla na kostce musí říct správný slovesný tvar. Jeho spolužák ve dvojici ho kontroluje. Např. na obrázku je sloveso *BĚHAT*, na kostce je číslo 6 – S říká: *běhají*.

Varianty:

- S nemají obrázky, ale 1 S říká sloveso, které ho napadne, a druhý hází kostkou a říká slovesný tvar, pak se vymění – navzájem se tak testují.
- Lze použít i pro minulý nebo budoucí čas.
- Lze procvičovat tvary osobních zájmen 3. a 4. pádu u tématu doktor, např. S si losují kartičky Bolí... ruka. Je... špatně. (nebo napsáno na tabuli), hází kostkou a říkají správné tvary zájmen.

LODĚ

Lodě procvičují hlavně deklinaci a konjugaci. Namísto klasického herního pole, které je vertikálně rozděleno na písmena a horizontálně na čísla, je „jazykové“ pole rozděleno vertikálně na pády/osoby a horizontálně na substantiva/adjektiva/slovesa – dle dané slovní zásoby.

Konkrétní využití této hry najdete např. v příloze 9 lekce 8. S jsou rozděleni do dvojic, každý má k dispozici dvě pole: do jednoho si zakreslí své lodě, do druhého zaznamenává zásahy nebo minutí soupeřových lodí. Počet lodí, které si má zakreslit, i fráze, které má při hře používat, jsou uvedeny pod herními poli. S se střídají a časují slovesa, pokud se trefí do soupeřovy lodě, zapíše si zásah. Vyhrává ten, kdo trefí všechny soupeřovy lodě.

1 JAK SE JMENUJEŠ?

Slovní zásoba:

- **země:** Čína, Dánsko, Kamerun, Ukrajina, Anglie, Kanada, Kuba, Turecko, Afghánistán, Rusko, Belgie, Sýrie, Mexiko, Česko
- **kontinenty:** Evropa, Asie, Amerika, Afrika
- **představování:** student/ka, trochu, rusky, francouzsky, anglicky, moje, tvoje, vaše, adresa, číslo, cizinec, cizinka, jméno, příjmení, trvalé bydliště, věk, země původu, státní příslušnost
- **fráze:** Těší mě. Mě taky. Jak se jmenuješ/jmenujete? Jmenuju se... Odkud jsi/jste? Jsem z/ze... To je... Tady je... Je mi... let. Kolik ti/vám je? V České republice. A tobě? Díky. Čau. Měj se. Jak se máš/máte? Dobrý den. Na shledanou. Prosím. Děkuju. Promiňte. To nic. S dovolením. Není zač.
- hasiči, záchranná služba, policie

Gramatika:

- **slovesa:** být, jmenovat se, mluvit, bydlet
- **pády:** 2. pád (z/ze + země)
- **čísla:** 0–5000
- tykání/vykání

Extra materiály a aktivity ke cvičením v učebnici:

1.1 SEZNAMOVÁNÍ

cv. 1–3:

- S stojí v kroužku, každý řekne „Jmenuju se...“, „Jsem z...“, ostatní musí všechny předešlé zopakovat „Jmenuje se...“ a „Je z...“.
- S chodí po třídě s tabulkou (PŘÍLOHA 1), musí se všech ostatních zeptat „Jak se jmenuješ?“ a „Odkud jsi?“. Potom mohou vyplnit mapu cv. 3.d.

cv. 3d:

- chodička, obracečka, chňapačka na státy – „Odkud jsi/jste?“ (vlajky, názvy států, PŘÍLOHA 2)
- S mají slepou mapu Evropy, dívají se na video a doplňují státy podle videa. [Zde](#) najdete barevnou mapu na projektor, video na státy Evropy potom [zde](#).

cv. 6–12:

- práce ve dvojicích: S dostanou stejné medailonky známých osobností, musí se dotázat na chybějící informace a doplnit tabulku, hláskování jmen. (PŘÍLOHA 4)
- známé osobnosti – představit je (PŘÍLOHA 5)
- tabulka, doplnit a mluvit o lidech – kde bydlí, jak mluví,... (PŘÍLOHA 3)

cv. 8–10:

- kartičky s čísly (0–20) – na ukazování, chňapačka, obracečka... (PŘÍLOHA 9)

- příklady na počítání: Každý S dostane jeden lísteček se dvěma příklady, přečte příklad sousedovi, ten vypočítá, potom dá svůj příklad spolužákovi vedle atd. dokola, U má vytištěné všechny příklady a kontroluje. (PŘÍLOHA 10)

1.2 POZDRAVY, SOCIÁLNÍ FRÁZE

cv. 1-4:

- S skládají rozstříhaný dialog + vyplňují otázky ve formuláři. (PŘÍLOHA 6)
- S dostanou roli a ve dvojicích hrají formální a neformální dialogy. (PŘÍLOHA 7)
- S dostanou obrázek situace a hrají dialog. (PŘÍLOHA 8)

PŘÍLOHA 1



JMÉNO	ZEMĚ	JMÉNO	ZEMĚ



JMÉNO	ZEMĚ	JMÉNO	ZEMĚ

PŘÍLOHA 2a



Česko	Ukrajina	Vietnam
Venezuela	Rusko	Írán
Brazílie	Mongolsko	Gabon
Čína	Moldavsko	Kuba

PŘÍLOHA 2b



PŘÍLOHA 3



jméno	země původu	jazyk (mluví...)	bydlí v...
Gianluca	Itálie		Praha 1
Alexia	Španělsko		Praha 4
Akiko	Korea		Praha 7
Markus		německy	Praha 7
Mary			Praha 5
Kerstin	Švédsko		Praha 2



jméno	země původu	jazyk (mluví...)	bydlí v...
Gianluca	Itálie		Praha 1
Alexia	Španělsko		Praha 4
Akiko	Korea		Praha 7
Markus		německy	Praha 7
Mary			Praha 5
Kerstin	Švédsko		Praha 2



jméno	země původu	jazyk (mluví...)	bydlí v...
Gianluca	Itálie		Praha 1
Alexia	Španělsko		Praha 4
Akiko	Korea		Praha 7
Markus		německy	Praha 7
Mary			Praha 5
Kerstin	Švédsko		Praha 2



jméno	země původu	jazyk (mluví...)	bydlí v...
Gianluca	Itálie		Praha 1
Alexia	Španělsko		Praha 4
Akiko	Korea		Praha 7
Markus		německy	Praha 7
Mary			Praha 5
Kerstin	Švédsko		Praha 2

PŘÍLOHA 4



EMILIE SIMON	KAREL GOTT	LARS VON TRIER	MUHAMMAD ALI	DIEGO MARADONA	VÁCLAV HAVEL
Francie zpěvačka			Amerika boxer		Česko politik



EMILIE SIMON	KAREL GOTT	LARS VON TRIER	MUHAMMAD ALI	DIEGO MARADONA	VÁCLAV HAVEL
Francie zpěvačka			Amerika boxer		Česko politik



EMILIE SIMON	KAREL GOTT	LARS VON TRIER	MUHAMMAD ALI	DIEGO MARADONA	VÁCLAV HAVEL
Francie zpěvačka			Amerika boxer		Česko politik



EMILIE SIMON	KAREL GOTT	LARS VON TRIER	MUHAMMAD ALI	DIEGO MARADONA	VÁCLAV HAVEL
Francie zpěvačka			Amerika boxer		Česko politik



EMILIE SIMON	KAREL GOTT	LARS VON TRIER	MUHAMMAD ALI	DIEGO MARADONA	VÁCLAV HAVEL
Francie zpěvačka			Amerika boxer		Česko politik

PŘÍLOHA 5



ZUZANA ČAPUTOVÁ SLOVENSKO PREZIDENTKA	ANGELA MERKELOVÁ NĚMECKO POLITIČKA	NAOMI CAMPBELL ANGLIE MODELKA
ROBERT PATTINSON ANGLIE HEREC	ZENDAYA KALIFORNIE HEREČKA	BRAD PITT OKLAHOMA HEREC
CÉLINE SCIAMMA FRANCIE REŽISÉRKA	ROSALÍA ŠPANĚLSKO ZPĚVAČKA	PETRA KVI TOVÁ ČESKO TENISTKA
CHRISTIANO RONALDO PORTUGALSKO FOTBALISTA	HARUKI MURAKAMI JAPONSKO SPISOVATEL	JAROMÍR JÁGR ČESKO HOKEJISTA

PŘÍLOHA 6



Peter: Ahoj, jak se jmenuješ?	Peter: Ahoj, jak se jmenuješ?
Ivan: Ahoj, jsem Ivan Dmitrij, a ty?	Ivan: Ahoj, jsem Ivan Dmitrij, a ty?
Peter: Já se jmenuju Peter Dán. Odkud jsi?	Peter: Já se jmenuju Peter Dán. Odkud jsi?
Ivan: Jsem z Běloruska a ty? Jsi z České republiky?	Ivan: Jsem z Běloruska a ty? Jsi z České republiky?
Peter: Ne, nejsem z České republiky, jsem ze Slovenska. Kolik je ti let?	Peter: Ne, nejsem z České republiky, jsem ze Slovenska. Kolik je ti let?
Ivan: Sedmnáct. A tobě?	Ivan: Sedmnáct. A tobě?
Peter: Je mi dvacet dva. A kde bydlíš?	Peter: Je mi dvacet dva. A kde bydlíš?
Peter: Bydlím v Praze 5, Černého 3, 150 00. A ty?	Peter: Bydlím v Praze 5, Černého 3, 150 00. A ty?
Ivan: Já bydlím v Praze 3. Tak čau.	Ivan: Já bydlím v Praze 3. Tak čau.
Peter: Ahoj!	Peter: Ahoj!

PŘÍLOHA 7



Coleen 20 Kanada anglicky francouzsky	Carlos 19 Mexiko španělsky	Regina 15 Maďarsko maďarsky česky	Sahkti 15 Indie hindsky anglicky
Ivan 19 Rusko rusky	Martin 16 Česko česky	Jekatěrina 14 Ukrajina ukrajinsky rusky	Ahmed 16 Maroko arabsky francouzsky
Saurav 17 Nepál nepálsky anglicky	Arisu 16 Japonsko japonsky anglicky	Maria 17 Slovensko slovensky německy	Raira 20 Brazílie portugalsky španělsky

PŘÍLOHA 8

✂

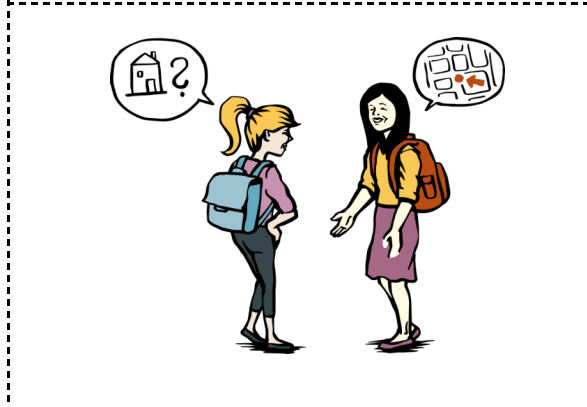
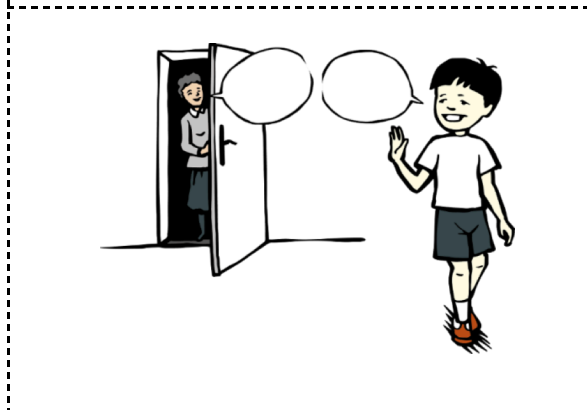
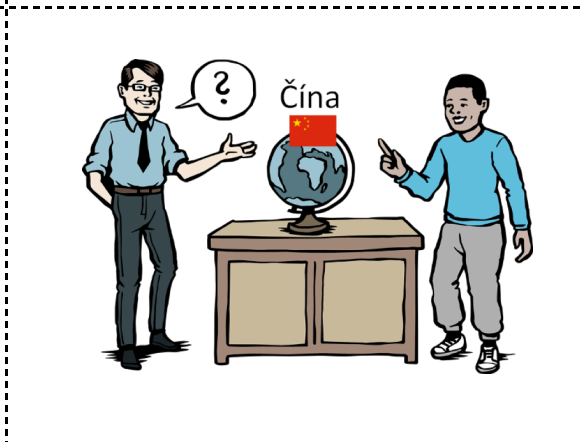
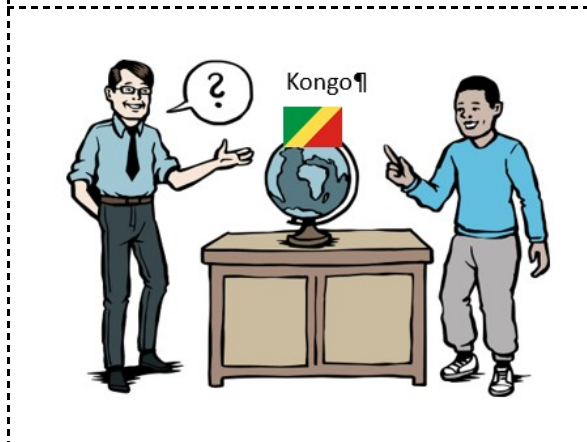
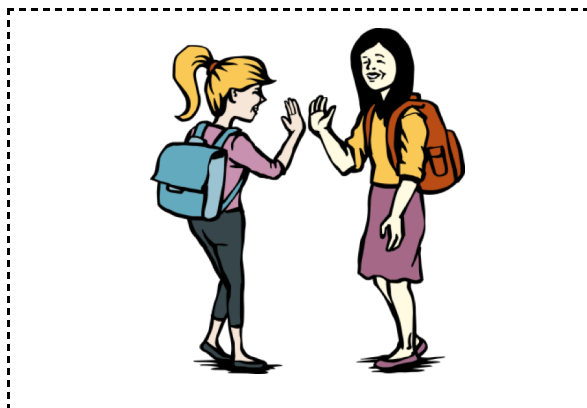

PŘÍLOHA 9



1	2	3	4
5	6	7	8
9	10	11	12
13	14	15	16
17	18	19	20
10	20	30	40

50	60	70	80
90	100	200	300
400	500	600	700
800	900	1000	2000
3000	4000	5000	

PŘÍLOHA 10



$5 + 3 =$ $17 - 6 =$	$14 + 4 =$ $20 - 5 =$	$2 + 10 =$ $8 - 3 =$	$6 + 7 =$ $19 - 9 =$	$9 + 1 =$ $13 - 10 =$	$4 + 2 =$ $15 - 8 =$
$13 + 7 =$ $20 - 20 =$	$6 + 3 =$ $12 - 7 =$	$10 + 8 =$ $13 - 9 =$	$15 + 1 =$ $19 - 2 =$	$4 + 11 =$ $9 - 3 =$	$16 + 3 =$ $15 - 7 =$



$5 + 3 =$ $17 - 6 =$	$14 + 4 =$ $20 - 5 =$	$2 + 10 =$ $8 - 3 =$	$6 + 7 =$ $19 - 9 =$	$9 + 1 =$ $13 - 10 =$	$4 + 2 =$ $15 - 8 =$
$13 + 7 =$ $20 - 20 =$	$6 + 3 =$ $12 - 7 =$	$10 + 8 =$ $13 - 9 =$	$15 + 1 =$ $19 - 2 =$	$4 + 11 =$ $9 - 3 =$	$16 + 3 =$ $15 - 7 =$



$5 + 3 =$ $17 - 6 =$	$14 + 4 =$ $20 - 5 =$	$2 + 10 =$ $8 - 3 =$	$6 + 7 =$ $19 - 9 =$	$9 + 1 =$ $13 - 10 =$	$4 + 2 =$ $15 - 8 =$
$13 + 7 =$ $20 - 20 =$	$6 + 3 =$ $12 - 7 =$	$10 + 8 =$ $13 - 9 =$	$15 + 1 =$ $19 - 2 =$	$4 + 11 =$ $9 - 3 =$	$16 + 3 =$ $15 - 7 =$



$5 + 3 =$ $17 - 6 =$	$14 + 4 =$ $20 - 5 =$	$2 + 10 =$ $8 - 3 =$	$6 + 7 =$ $19 - 9 =$	$9 + 1 =$ $13 - 10 =$	$4 + 2 =$ $15 - 8 =$
$13 + 7 =$ $20 - 20 =$	$6 + 3 =$ $12 - 7 =$	$10 + 8 =$ $13 - 9 =$	$15 + 1 =$ $19 - 2 =$	$4 + 11 =$ $9 - 3 =$	$16 + 3 =$ $15 - 7 =$

1 VÝSLOVNOST V PRACOVNÍM SEŠITĚ: NÁVOD + ŘEŠENÍ

- Než začnete pracovat s učebnicí, seznamte se přehledově s českou výslovností, hlavně s vokály a výslovností konsonantů (viz soubor [Výuka výslovnosti](#) na webu).
- Elicitace známých slov – z nich vyberte typicky české hlásky, demonstруйте na nich českou výslovnost.

Aktivity na osvojení hlásek:

- vokály: Chňapačka – na kartičkách jsou vokály, U čte, S podle poslechu chňapají po vokálech, pak sborově opakují, pak místo U čtou S, ostatní chňapají.
- konsonanty: Přesuňte pozornost ke konsonantům – představte výslovnost jednotlivých hlásek ze známých slov – S čtou celou abecedu, U vysvětluje problematické hlásky.
- chňapačka s konsonanty: Nejdřív čte U, pak čtou S, ostatní hádají. Je možné aktivitu vylepšit s elicitací dalších slov, která můžou S znát – uvedou slovo, které začíná na kýžený konsonant.

PS str. 10–11

1., 2. Označte, co slyšíte:

- Cvičení 1 a 2 slouží ke kontrole základního rozlišení kvality a kvantity vokálů a palatalizace.
- Zařadte je po vysvětlení a základní fixaci hlásek. U čte a demonstрует rozdíly mezi jednotlivými páry, potom si vybírá vždy jedno slovo z dvojice, S zaškrťávají, potom čtou společně. Možné i jako diktát mezi S.

3. Dialog – poslouvejte a doplňte hlásky. Potom kontrolujte a čtete nahlas:

- poslech z učebnice na str. 14 (nahrávka 01.1_1)

4.–7. U pouští nahrávku ke cvičením

- Ve cvičení 4–7 S poslouchají a doplňují. Doporučujeme udělat nejdřív cvičení 4 (6), pak v rámci opakování 5 (7), jsou tam stejná čísla. K těmto cvičením je nutné přistoupit až po základním zorientování se ve zvukové stránce (tzn. předcházejí ho poslechová cvičení zaměřená na vokály, konsonanty, palatalizované slabiky).

2 ČÍ JE TO TUŽKA?

Slovní zásoba:

- **podstatná jména:** muž/žena, učitel/učitelka, student/studentka, žák/žákyně, tabule, pastelka, pero, kniha, lepidlo, pravítko, penál, nůžky, guma, tužka, sešit, fixa, lavice, počítač, batoh, židle, dveře, koš, propiska, papír, mapa, učebnice, ořezávátko, okno
- **přídavná jména:** nový/starý/mladý, ošklivý/hezký, velký/malý, studený/teplý, dobrý/špatný, veselý/smutný, teplý/studený, rychlý/pomalý, sympatický/nesympatický, zdravý/nemocný, tlustý/štíhlý, dlouhý/krátký, moderní/nemoderní
- **barvy:** červená, modrá, zelená, růžová, žlutá, oranžová, černá, hnědá, fialová, béžová, šedá, bílá
- **instrukce:** spojte, napište, namalujte, zavřete, otevřete, poslouchejte, doplňte, čtěte, sedněte si, postavte se, odpovídejte, ptejte se, podívejte se, škrtněte, zakroužkujte, podtrhněte

Gramatika:

- **gramatický rod:** podstatná jména, přídavná jména a přivlastňovací zájmena
- **množné číslo:** jen okrajově

Extra materiály a aktivity ke cvičením v učebnici:

2.1 POMŮCKY

cv. 2:

- U rozmístí po třídě karty s ilustracemi a s instrukcemi, S mají za úkol ve dvojici zkompletovat co nejvíce instrukcí (ilustrace + slovo), následně instrukce demonstrovat. (PŘÍLOHA 1)

cv. 3:

- S si stoupnou a U vyjmenovává jednotlivé školní pomůcky. S se musí vždy dané pomůcky dotknout. Kdo se jí nedotkne, vypadává.
- chňapačka, chodička, obracečka na školní pomůcky (PŘÍLOHA 2)

cv. 6:

- U může využít PŘÍLOHY 2 a třídít se S slova podle rodů.

cv. 8:

- Každý S dostane jednu kartu s přídavným jménem (PŘÍLOHA 3) a hledá mezi spolužáky svůj protějšek.
- Následně mohou S předvádět adjektiva pantomimou.

cv. 9:

- chňapačka s barevnými kartami (PŘÍLOHA 4)

- S se rozmístí do kruhu, U stojí uprostřed a dává pokyny: „Místo si vymění ten, kdo má na sobě červenou barvu.“, „Místo si vymění ten, kdo má na sobě zelenou barvu.“ atd.

cv. 10: poslech – řešení pro U:

Christian: Kdo je to?

Káťa: Co je to?

Emil: To je učitel.

Emil: To je batoh.

Christian: Jaký je?

Káťa: Jaký je?

Emil: Je **mladý** a sympatický.

Emil: Je **velký** a červený, ale není moderní.

Christian: Co je to?

Učitel Jan: Co je to?

Li: to je tužka.

Li: Ano, to je židle.

Christian: Jaká je?

Učitel Jan: A jaká je?

Li: Je **nová** a žlutá.

Li: Je hnědá a **stará**.

Emil: Co je to?

Christian: to je pravítko.

Emil: Jaké je?

Christian: Je **malé** a modré.

cv. 14:

- Každý S si vybere jeden libovolný předmět – nejprve vedou dialog ve dvojici: „To je moje pero.“, „To je tvůj penál.“ – „To je můj penál.“, „To je tvoje pero.“ a následně chodí po třídě a vedou dialog se všemi svými spolužáky.
- U připraví A4 s ilustracemi zájmen (PŘÍLOHA 5), a to jednotlivě všechny varianty (můj, tvůj, její, jeho, náš, váš, moje, tvoje, vaše, naše). A4 položí na jednu z lavic, po místnosti rozmístí karty se školními pomůckami (PŘÍLOHA 2) a S dostanou za úkol přilepit předměty správně podle rodu na A4.

cv. 15: poslech – řešení pro U:

1

Christian: To je **náš** učitel Jan.

4

Christian: To je **tvoje** tužka?

Káťa: A to je **naše** učitelka.

Li: Ne, to není **moje** tužka.

2

Káťa: To je **tvůj** batoh?

5

Emil: Čí je to pravítko?

Emil: To je **můj** batoh.

Christian: To je **moje** pravítko.

3

Učitel Jan: Čí je ta učebnice?

Li: To je **moje** učebnice.

cv. 20:

- U rozmístí po třídě karty s ilustracemi a karty s otázkami, S hledají dvojice a následně zapisují do učebnice. (PŘÍLOHA 6)

2.2 POPIS TŘÍDY**cv. 1:**

- S ve dvojici kreslí plán třídy podle popisu.
- S spojují obrázky a slova a odpovídají na otázku: „Kde je kočka?“. (PŘÍLOHA 7)

PŘÍLOHA 1

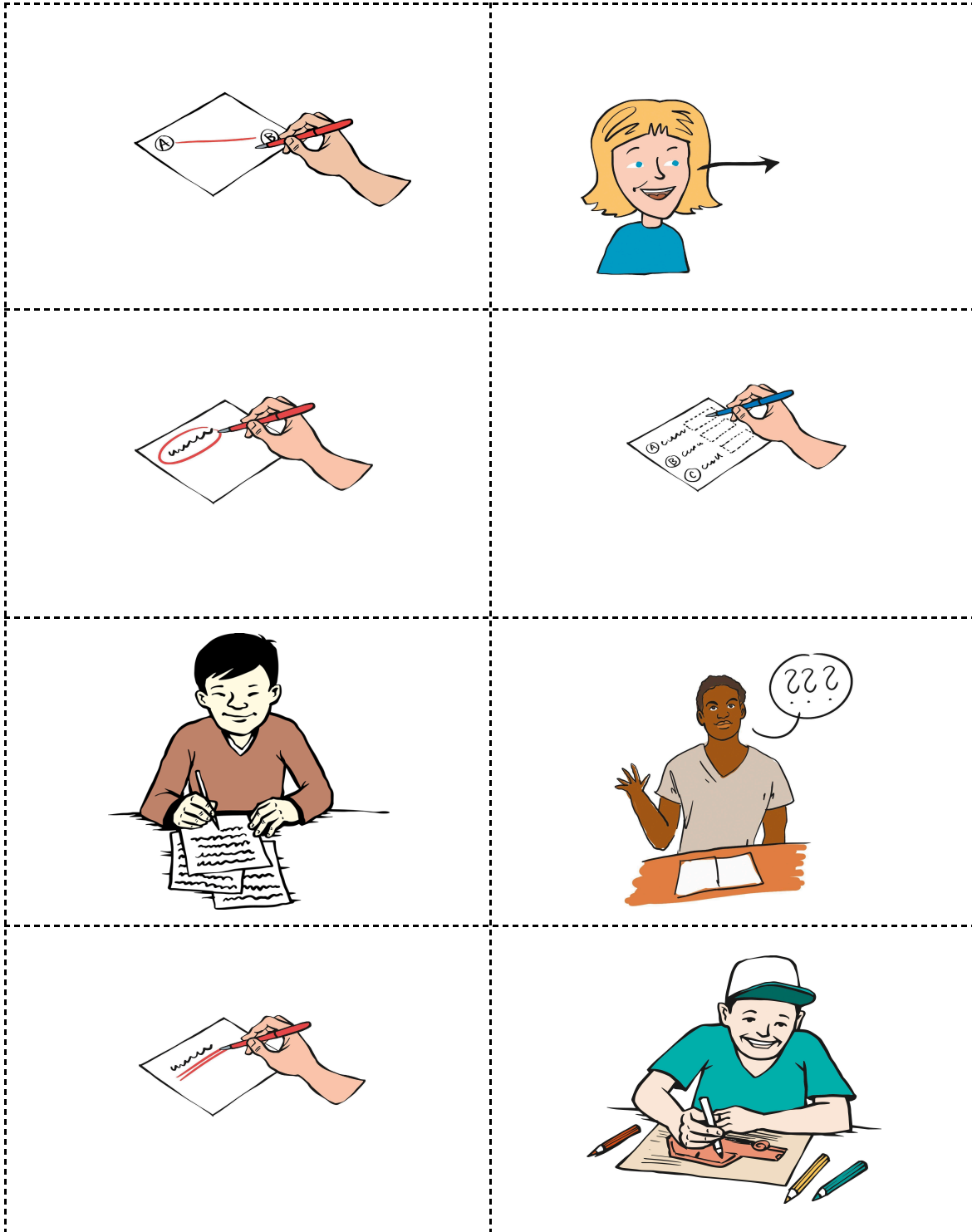

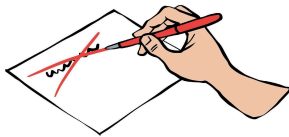
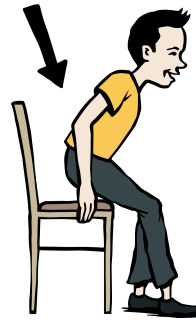
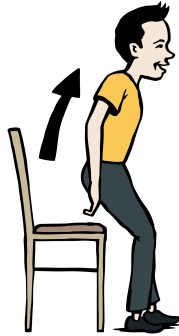

ČTĚTE

POSLOUCHEJTE

NAMALUJTE	PODTRHNĚTE
ODPOVÍDEJTE	DOPLŇTE
ZAKROUŽKUJTE	SPOJTE
SEDNĚTE SI	OTEVŘETE
PODÍVEJTE SE	ŠKRTNĚTE
ZAVŘETE	POSTAVTE SE
NAPIŠTE	PTEJTE SE

PŘÍLOHA 2

8

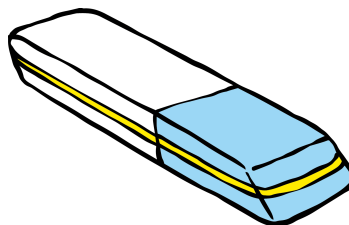
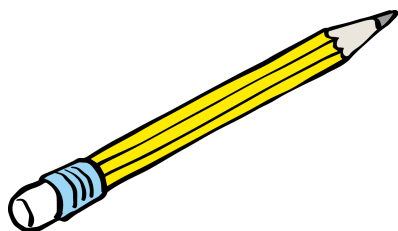
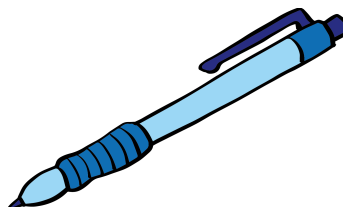
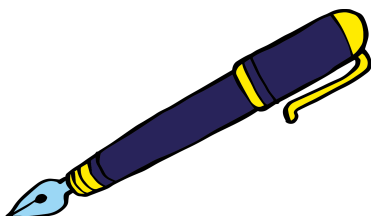
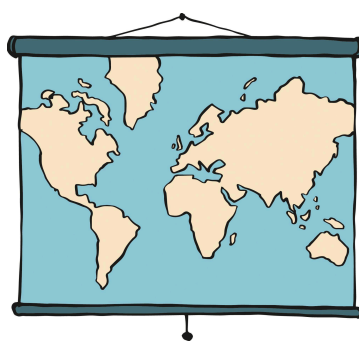
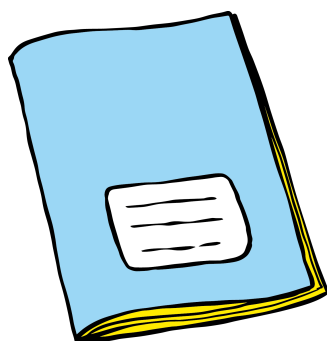
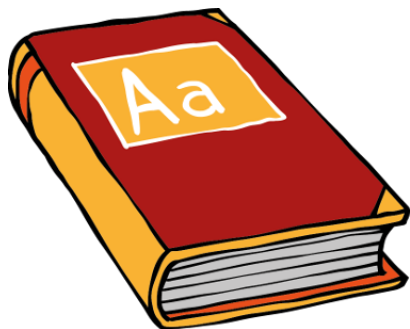

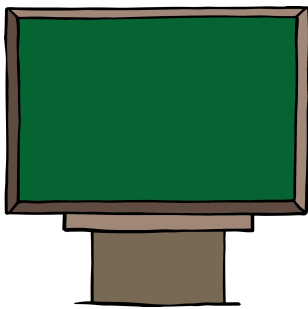
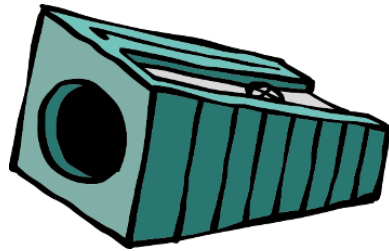
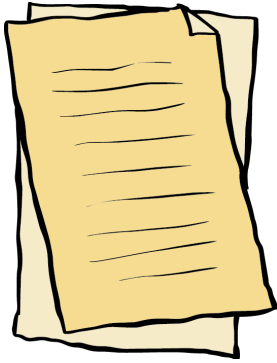
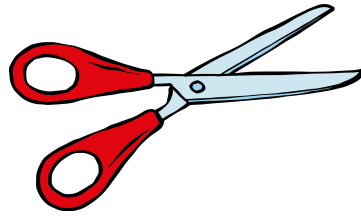
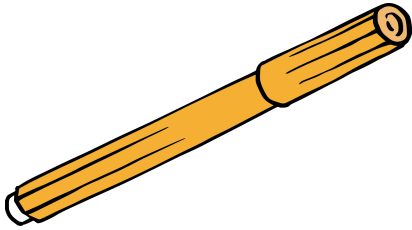
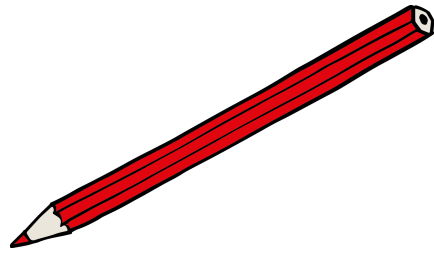

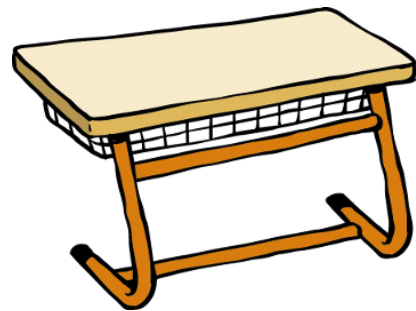
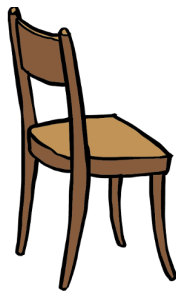
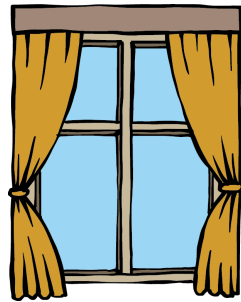
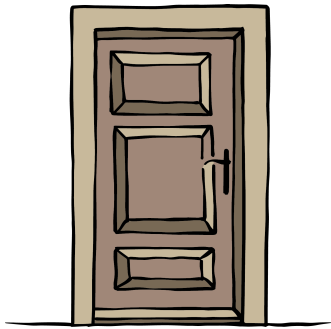
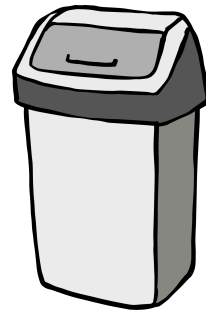
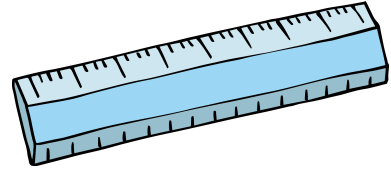
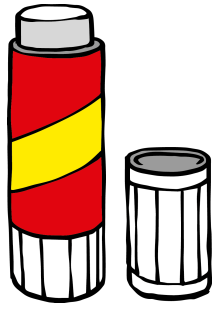

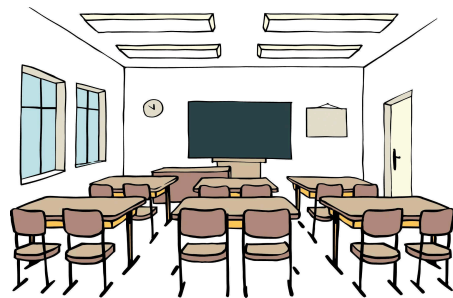
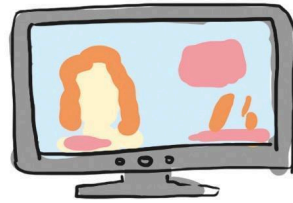
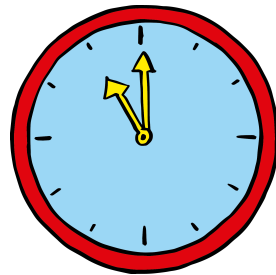
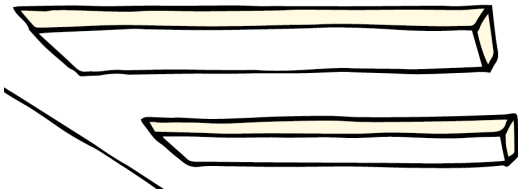
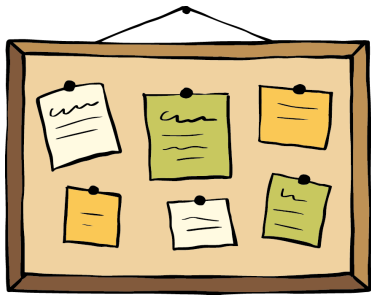



KNIHA

UČEBNICE

SEŠIT

MAPA

PERO

PROPISKA

TUŽKA

GUMA

PENÁL

PASTELKA

FIXA	NŮŽKY
PAPÍR	OŘEZÁVÁTKO
TABULE	POČÍTAČ
LEPIDLO	PRAVÍTKO
STUDENT	UČITEL
TŘÍDA	ŠKOLA
STUDENTKA	SVĚTLO
NÁSTĚNKA	STŮL
TELEVIZE	UČITELKA

SKŘÍŇ	HODINY
DVEŘE	OKNO
ŽIDLE	LAVICE
BATOH	KOŠ

PŘÍLOHA 3

✂

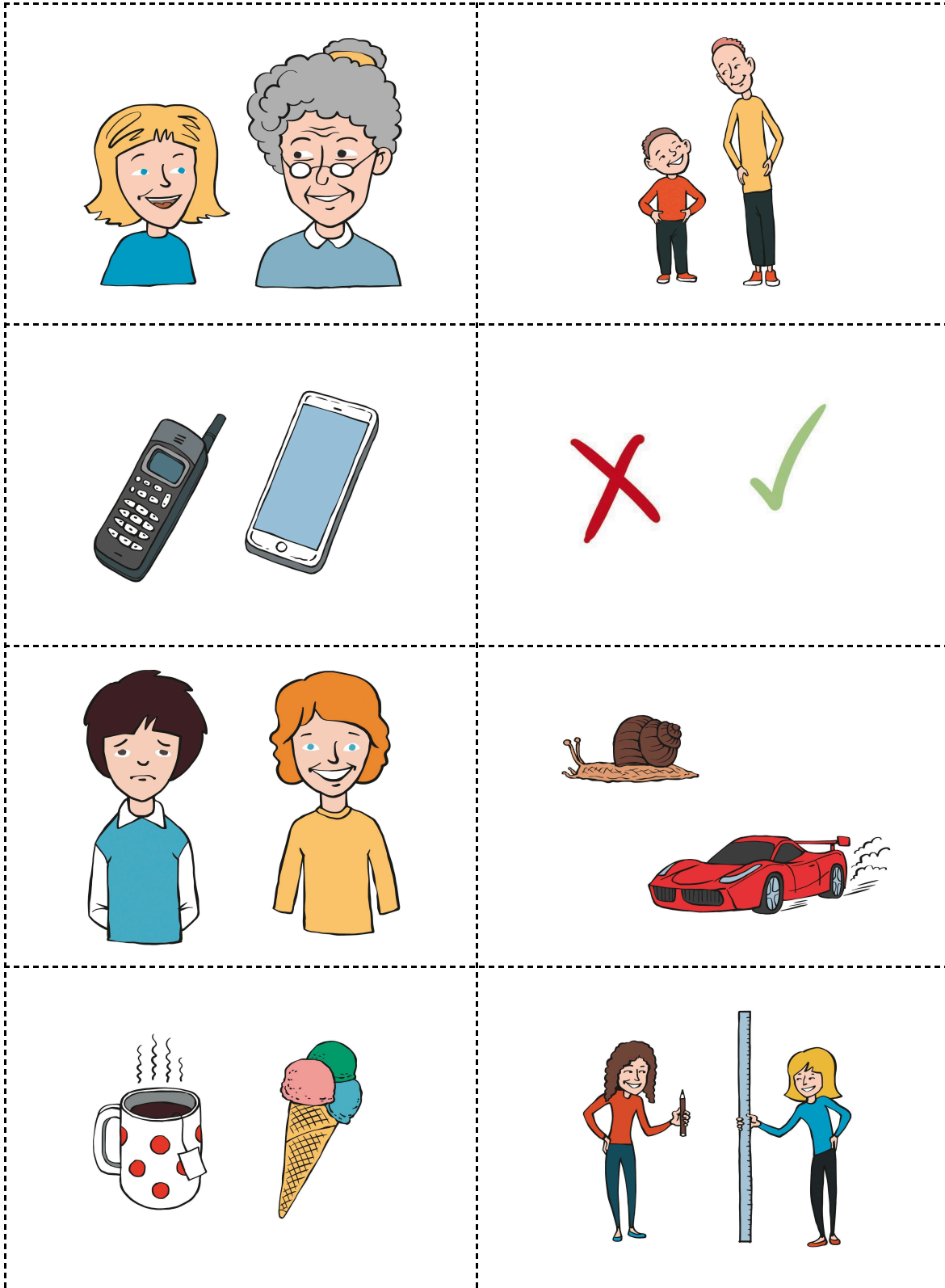

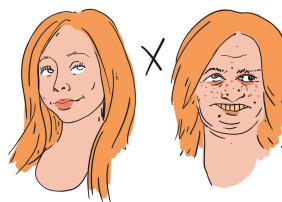
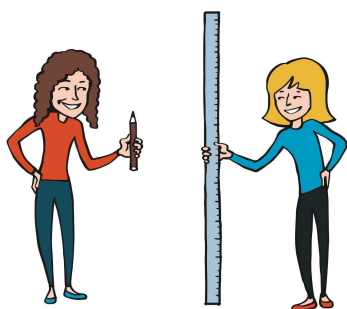
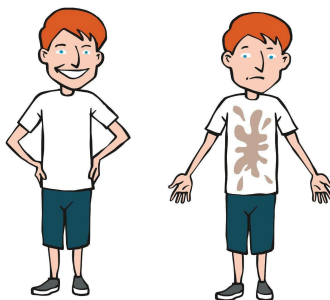

MLADÝ

STARÝ

MALÝ

VELKÝ

STARÝ

NOVÝ

DOBŘÝ

ŠPATNÝ

SMUTNÝ

VESELÝ

POMALÝ	RYCHLÝ
TEPLÝ	STUDENÝ
ČISTÝ	ŠPINAVÝ
ZDRAVÝ	NEMOCNÝ
ŠTÍHLÝ	TLUSTÝ
KRÁTKÝ	DLOUHÝ
HEZKÝ	OŠKLIVÝ
SYMPATICKÝ	NESYMPATICKÝ
MODERNÍ	NEMODERNÍ

PŘÍLOHA 4

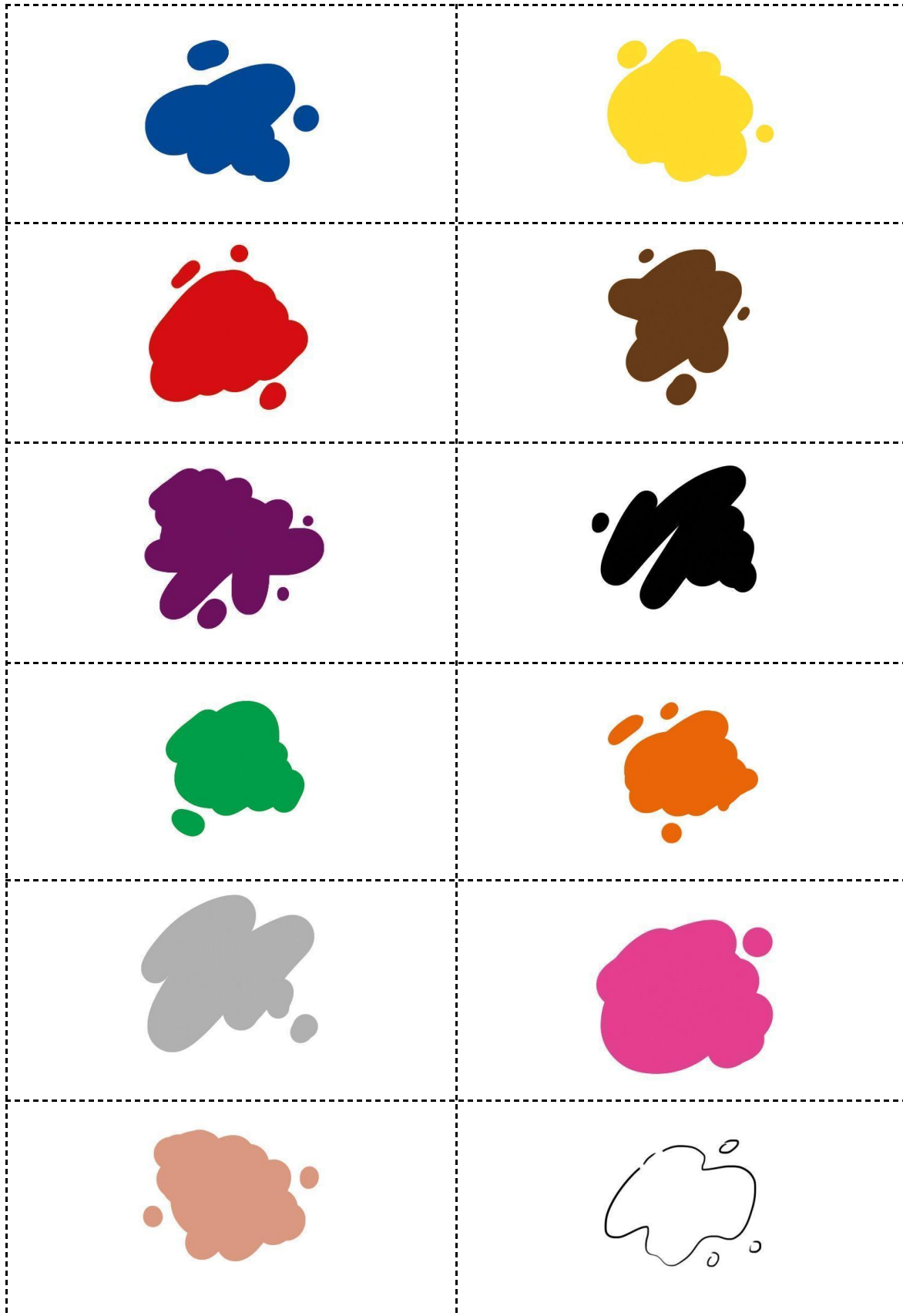

MODRÁ	ŽLUTÁ
HNĚDÁ	ČERVENÁ
FIALOVÁ	ČERNÁ
BÍLÁ	ZELENÁ
ORANŽOVÁ	ŠEDÁ
RŮŽOVÁ	BÉŽOVÁ

PŘÍLOHA 5

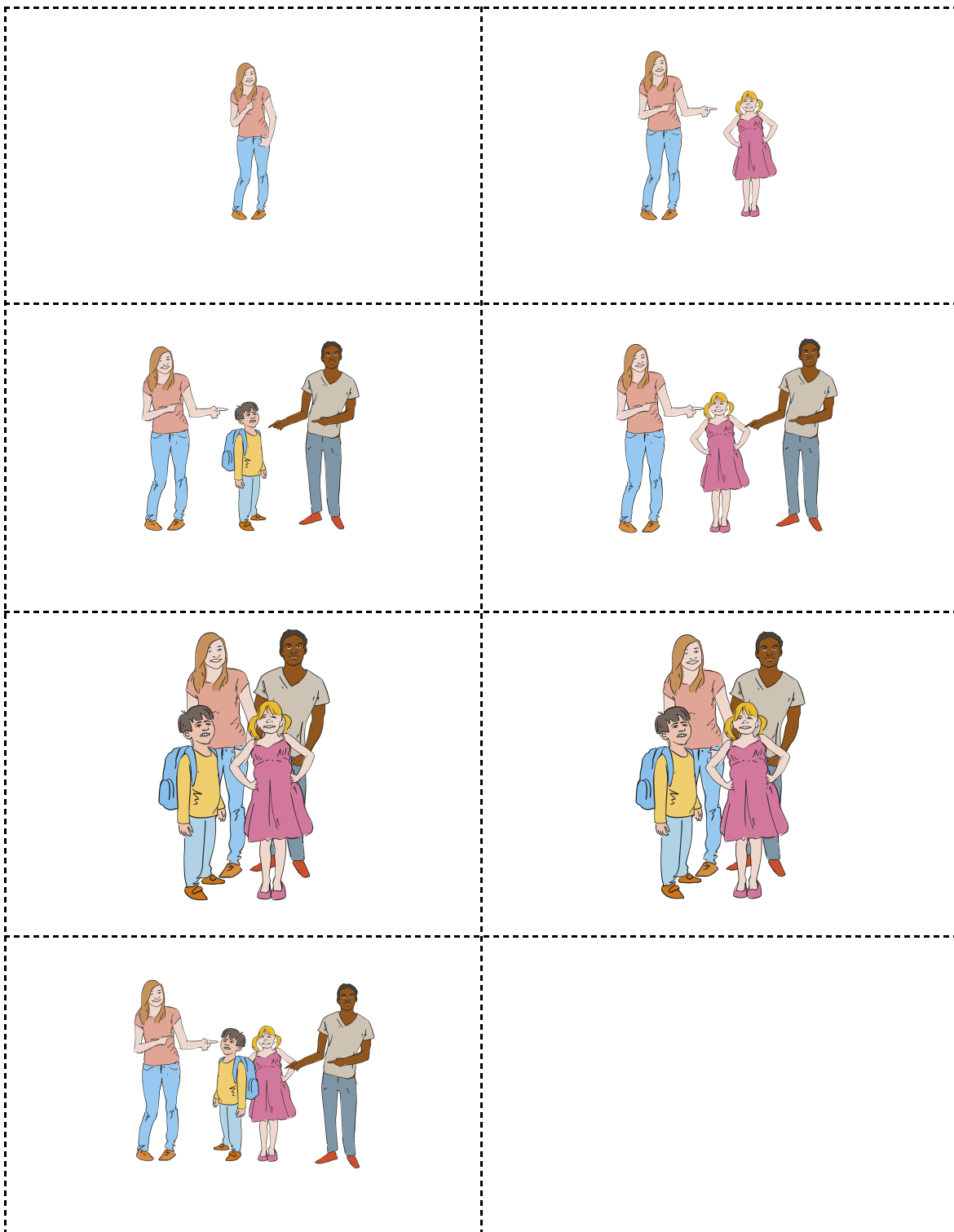

JÁ	MŮJ	MOJE	MOJE
TY	TVŮJ	TVOJE	TVOJE
ON	JEHO	JEHO	JEHO
ONA	JEJÍ	JEJÍ	JEJÍ
MY	NÁŠ	NAŠE	NAŠE
VY	VÁŠ	VAŠE	VAŠE
ONI	JEJICH	JEJICH	JEJICH

PŘÍLOHA 6

✂

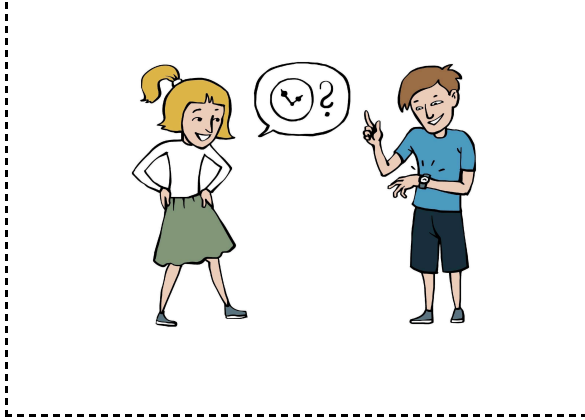
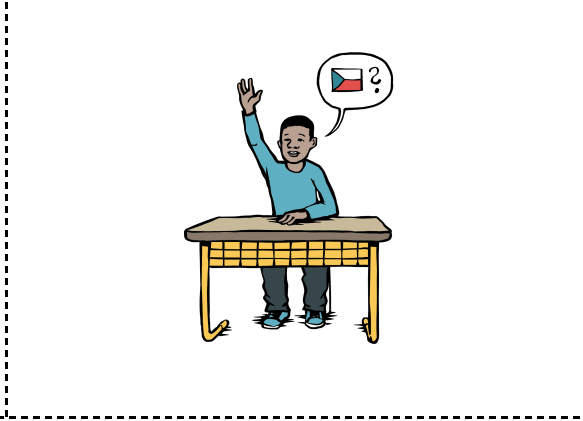
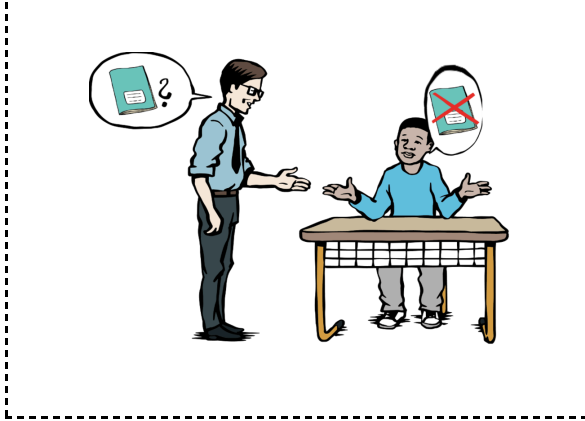
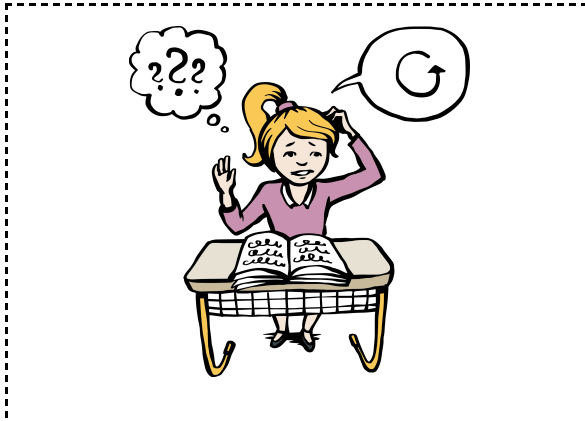

**OMLOUVÁM SE,
ŽE JDU POZDĚ.**

**OMLOUVÁM SE,
NEMÁM SEŠIT.**

**PROMIŇTE, MŮŽU SI
ODSKOČIT?**

**MŮŽU SI PŮJČIT
PERO?**

KOLIK JE HODIN?

**JAK SE ŘEKNE
ČESKY...?**

**PROMIŇTE,
NEROZUMÍM.
CO MÁM DĚLAT?**

**PROMIŇTE,
NEROZUMÍM. JEŠTĚ
JEDNOU PROSÍM.**

PŘÍLOHA 7

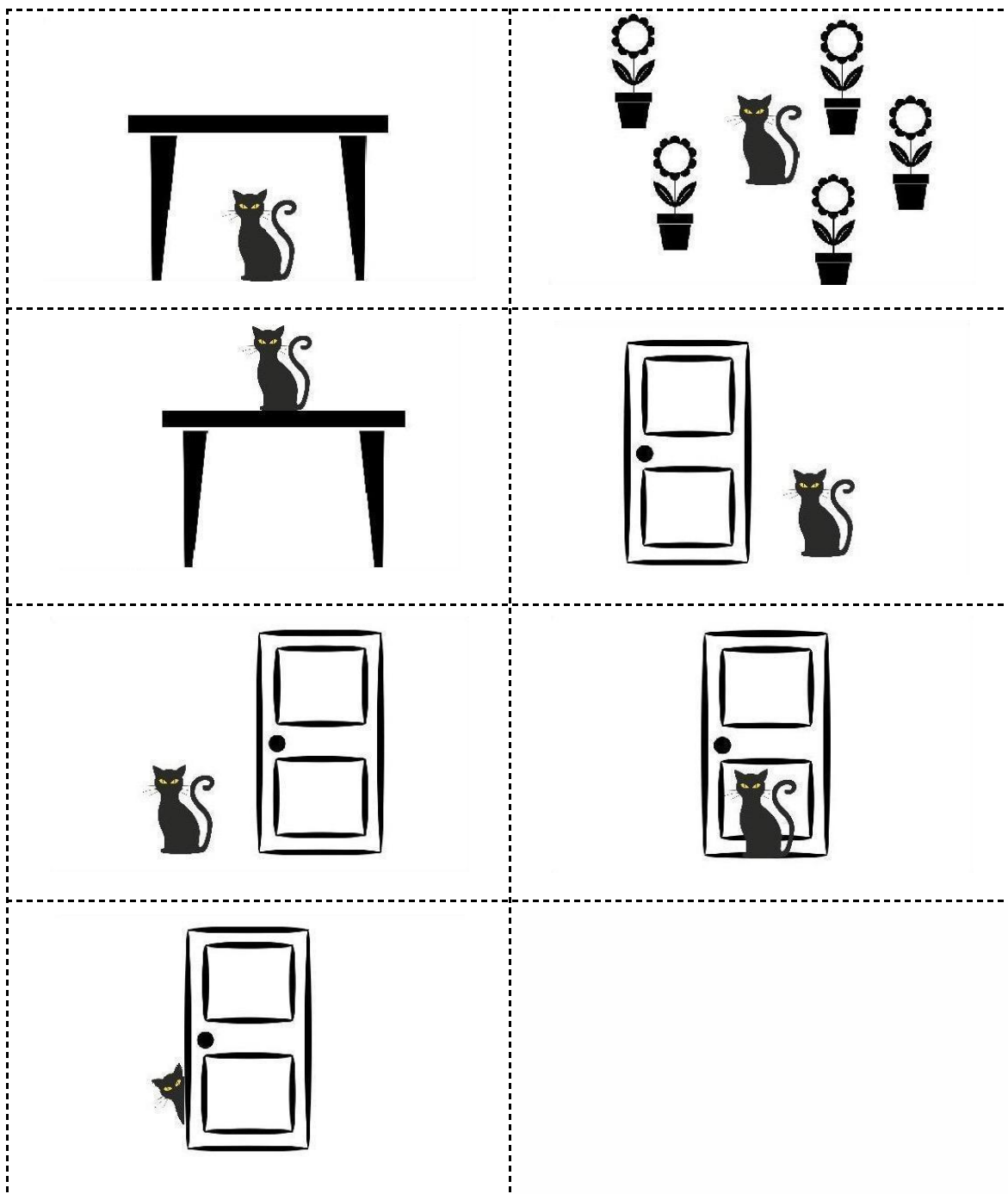

dole

uprostřed

nahore

vpravo

vlevo

vpředu

vzadu

2 VÝSLOVNOST V PRACOVNÍM SEŠITĚ: NÁVOD + ŘEŠENÍ

PS str. 17–19

1. Čtete ve slovech jen samohlásky:

- S čtou jen vokály, dávají pozor na správný přízvuk, na první vokál tlesknou, potom čtou celá slova.

2. Ke každému slovu napište symbol Morseovy abecedy:

- S píšou ke každému slovu symboly Morseovy abecedy (např.: ořezávátko • • – – •), potom proběhne společná kontrola.

tabule	kniha	guma	lavice
koš	lepidlo	tužka	počítač
pero	penál	propiska	batoh
pravítko	nůžky	fixa	židle
dveře	pastelka	sešit	papír
mapa	učebnice	ořezávátko	okno



3. Napište k symbolům slova:

- S píšou k symbolům slova (školní pomůcky) buď podle poslechu (U čte), nebo podle paměti. Fixují si délky vokálů, při čtení dává U pozor na přízvuk.

!!! Předchozí tabulku S nemají před sebou !!!

•	• •	• –	– •	• • •	• – •	• • • •
koš	kniha	penál	nůžky	tabule	počítač	učebnice
	guma	papír		lavice	pravítko	
	tužka			lepidlo		
	pero			propiska		
	batoh			pastelka		
	fixa					
	židle					
	dveře					
	sešit					
	mapa					
	okno					

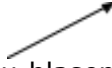
4. Čtete otázky a odpovězte ano/ne:

- S čtou **otázky**. Na konci **stoupnou** hlasem, vhodné doprovodit pohybem rukou nahoru (intonace stoupavá): 
- S čtou **odpovědi**, na konci **klesnou** hlasem **dolů**, vhodné doprovodit pohybem rukou (intonace klesavá): 

5. Čtete otázky a odpovědi:

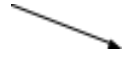
- S čtou **otázky**. Hlasem jdou **nahoru** a **dolů** (intonace stoupavě-klesavá), vhodné doprovodit pohybem ruky. 
- U **odpovědí** klesnou hlasem **dolů**: 

8. Poslouchejte a řekněte, jestli slyšíte otázku, nebo oznamovací větu:

- U čte nebo pouští nahrávku, S doplňují otazník podle toho, jestli slyší otázku, nebo oznamovací větu.
- Jirka je z Prahy. Dnes píšeme test? Eva je doktorka. Tomáš je nemocný? To je tvoje tužka? Teď je čeština. Hraješ na housle. Potřebuješ novou knihu? Jedeme na výlet. Lékárna je vedle divadla? V pondělí jdeme do divadla.

9. Poslouchejte a doplňte samohlásky:

- U čte zadání nebo pouští nahrávku, S doplňují samohlásky. Následuje společná kontrola.

rychlý – mladý – špatný – zdravý – nemocný – štíhlý – nový – čistý – špinavý – smutný – tlustý – malý – velký – veselý – teplý – studený – hezký – ošklivý – krátký – starý – dlouhý – pomalý – dobrý

10. Čtete ve slovech jenom samohlásky:

- S čtou ve slovech jenom samohlásky, potom celá slova.

pomalý – rychly – mladý – starý – dobrý – špatný – zdravý – nemocný – nový
– čistý – špinavý – štíhlý – tlustý – malý – velký – smutný – veselý – teplý –
studený – hezký – ošklivý – krátký – dlouhý

3 PÍŠEME DNESKA TEST?

Slovní zásoba:

- **předměty ve škole:** čeština (český jazyk), matematika, angličtina (anglický jazyk), informatika, přírodopis, chemie, zeměpis, dějepis, fyzika, občanka (občanská výchova), výtvarka (výtvarná výchova), hudebka (hudební výchova), tělocvik (tělesná výchova)
- **aktivity ve škole:** psát, poslouchat, hlásit se, dívat se, malovat, svačit, číst, ptát se, lepit, mluvit, počítat, odpovídat, stříhat, zpívat, sportovat, cvičit
- **dny v týdnu:** pondělí, úterý, středa, čtvrtek, pátek, sobota, neděle (+ forma po předložce v/ve)
- **místa ve škole:** kabinet, třída, hřiště, šatna, jídelna, tělocvična, chodba, schody, záchody
- **další slovesa:** muset, moct, používat, telefonovat, omluvit se, uklízet, hlásit se, prát se, jíst, pít, pomáhat
- **další podstatná jména:** hudba, e-mail, domácí úkol, jóga, rádio, obrázek

Gramatika:

- **slovesa:** časování v přítomném čase
- **akuzativ:** podstatná a přídavná jména
- **lokál:** ve frázích

Extra materiály a aktivity ke cvičením v učebnici:

cv. 1:

- Karty „předměty“ – S se seřadí do 2 a více zástupců proti tabuli, U ukazuje jednotlivé předměty a S postupně říkají, o jaký předmět se jedná. U zapisuje body na tabuli, skupina s nejvíce body vyhrává. (PŘÍLOHA 1)

cv. 2:

- Karty „dny v týdnu“ – chodička na dny v týdnu. S utvoří dvojice a následně říkají, co v ten den dělají, např. „V pondělí mám fotbal.“ atd. (PŘÍLOHA 2)

cv. 3: poslech – řešení pro U:

Pondělí ráno ve škole

Dialog 1

Emil: Ahoj Li, teď je **čeština**, že?

Li: Ahoj. Ne, teď je **matematika**. Máme nový rozvrh hodin.

Emil: A proč?

Li: Je tu nový učitel. Jmenuje se Jan.

Emil: Aha. Tak co dneska máme?

Li: Máme matematiku, český jazyk, chemii, angličtinu a ještě jednou češtinu.

Emil: A co je zítra?

Li: Zítra je čeština, matematika, **zeměpis**, **dějepis** a tělocvik.

Dialog 2

Káťa: Christiane, co znamená "TV"?

Christian: To je **tělocvik**.

Káťa: Aha. A kdy je?

Christian: V úterý a v pátek.

Káťa: A co znamená "VV"?

Christian: To je **výtvarka**. Ta je ve čtvrtek.

cv. 4:

- S zjišťují ve dvojicích chybějící předměty v rozvrhu. (PŘÍLOHA 3)

cv. 5:

- karty „slovesa“ – chodička atd. (PŘÍLOHA 4)

cv. 5b:

- slovesa „dělat, mluvit, malovat, číst“ (PŘÍLOHA 5)

cv. 14 a 15:

- tvoření vět (PŘÍLOHA 6)

cv. 16:

- konverzace – možnost použít obrázky z L2

cv. 18:

- karty „místa ve škole“ (PŘÍLOHA 7)

cv. 21:

- slovesa „muset“ a „mocht“ (PŘÍLOHA 8)

PŘÍLOHA 1

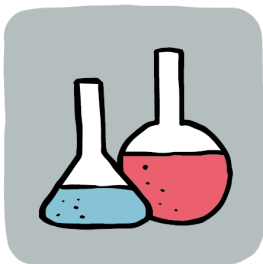
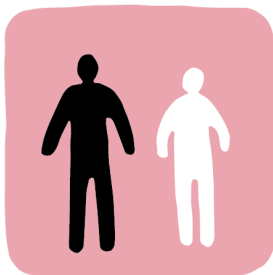
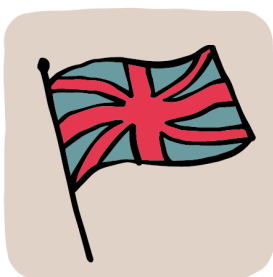

PŘÍLOHA 2



PONDĚLÍ	V PONDĚLÍ
ÚTERÝ	V ÚTERÝ
STŘEDA	VE STŘEDU
ČTVRTEK	VE ČTVRTEK
PÁTEK	V PÁTEK
SOBOTA	V SOBOTU
NEDĚLE	V NEDĚLI

PŘÍLOHA 3



STUDENT A

ROZVRH HODIN					
	8:00	9:00	10:00	11:00	12:00
PONDĚLÍ			M	TV	HV
ÚTERÝ	AJ				Z
STŘEDA			ČJ	D	
ČTVRTEK		F		AJ	TV
PÁTEK			CH	IT	

Student A: *Co je v pondělí v 8 hodin?*

Student B: *V pondělí v 8 hodin je čeština.*



STUDENT B

ROZVRH HODIN					
	8:00	9:00	10:00	11:00	12:00
PONDĚLÍ	ČJ	M			
ÚTERÝ		ČJ	OV	CH	
STŘEDA	VV	VV			PŘ
ČTVRTEK	CH		ČJ		
PÁTEK	M	OV			IT

Student B: *Co je v pondělí v 10 hodin?*

Student B: *V pondělí v 10 hodin je matika.*

PŘÍLOHA 4



PÍŠU	LEPÍM
POSLOUCHÁM	MLUVÍM
HLÁSÍM SE	POČÍTÁM
DÍVÁM SE	ODPOVÍDÁM
MALUJU	STŘÍHÁM
SVAČÍM	ZPÍVÁM
ČTU	SPORTUJU / CVIČÍM
PTÁM SE	STUDUJU / UČÍM SE

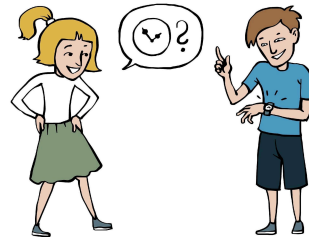
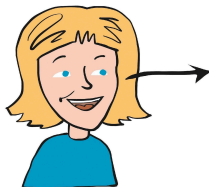
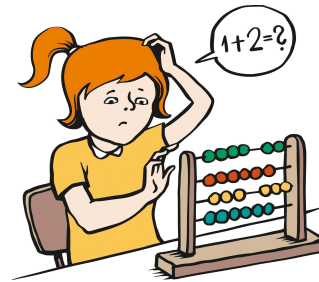
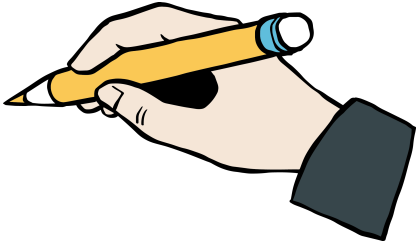

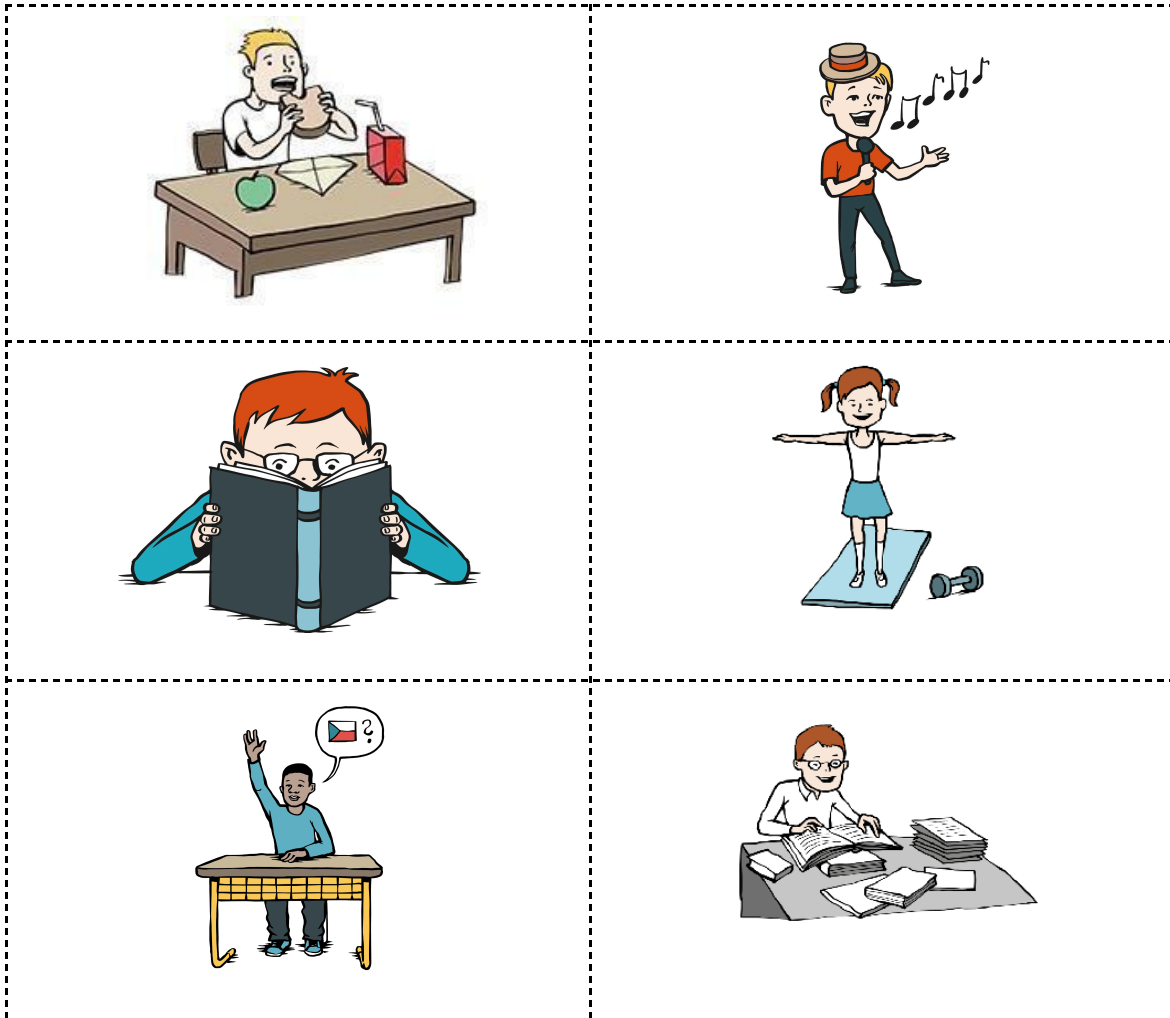

PŘÍLOHA 5



DĚLAT	MLUVIT	MALOVAT	ČÍST
DĚLÁM	MLUVÍM	MALUJU	ČTU
DĚLÁŠ	MLUVÍŠ	MALUJEŠ	ČTEŠ
DĚLÁ	MLUVÍ	MALUJE	ČTE
DĚLÁME	MLUVÍME	MALUJEME	ČTEME
DĚLÁTE	MLUVÍTE	MALUJETE	ČTETE
DĚLAJÍ	MLUVÍ	MALUJOU	ČTOU
INFINITIV	já	ty	on/ona
my	vy	oni/ony	

PŘÍLOHA 6

PSÁT	DLOUHÝ	E-MAIL
		TEST
	DOMÁCÍ	ÚKOL
UČIT SE		ČEŠTINA
		MATEMATIKA
		CHEMIE
		FYZIKA
POTŘEBOVAT	NOVÝ	SEŠIT
	ZELENÁ	PASTELKA
	MODERNÍ	POČÍTAČ
ZPÍVAT	ČESKÁ	PÍSNÍČKA
POSLOUCHAT	ČESKÉ	RADIO
	KLASICKÁ	HUDBA
ČÍST	DOBRÁ	KNIHA
	KRÁTKÝ	TEXT

PŘÍLOHA 7

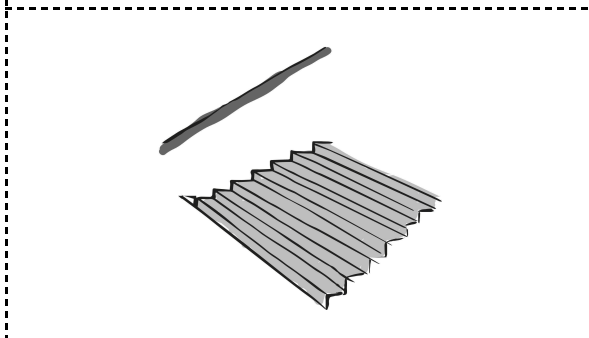
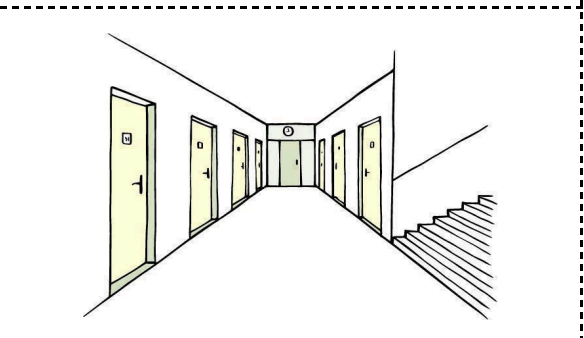
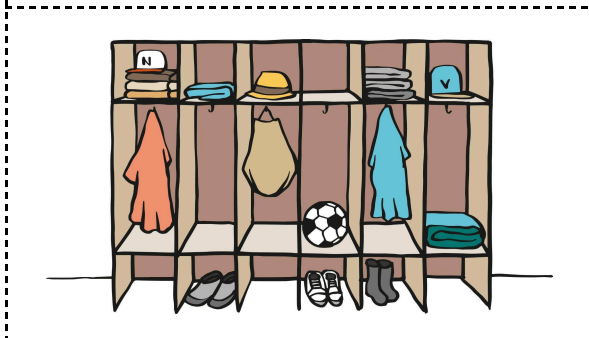
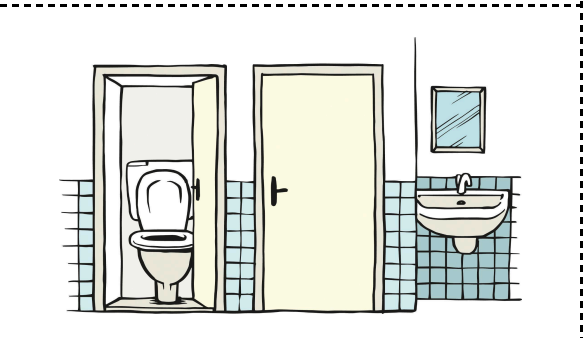
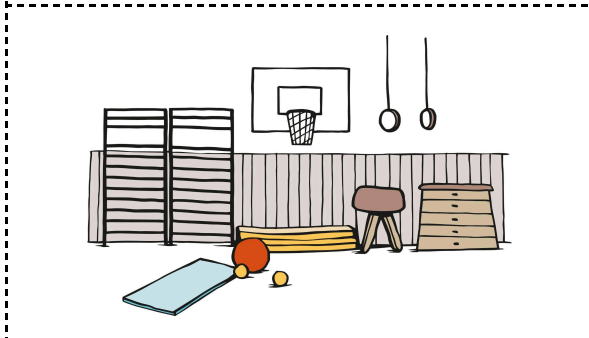
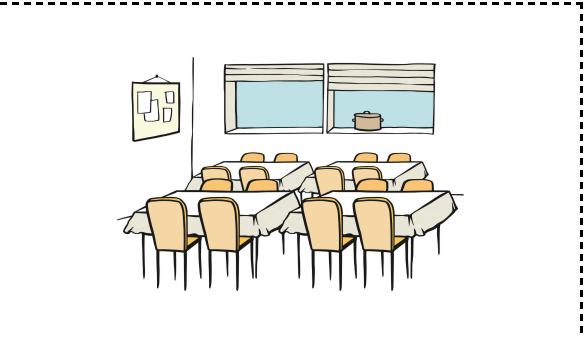
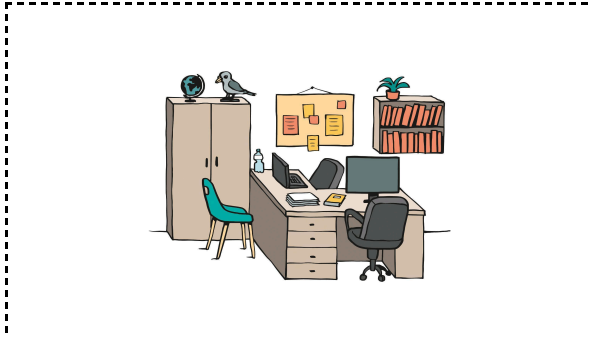
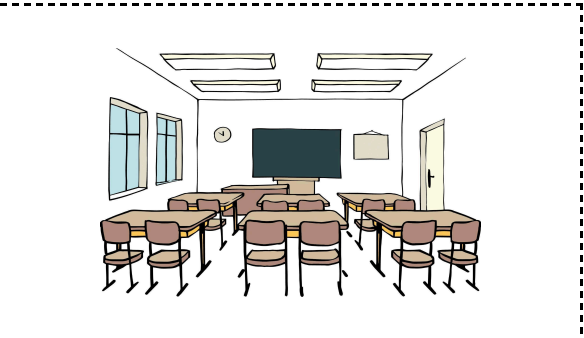
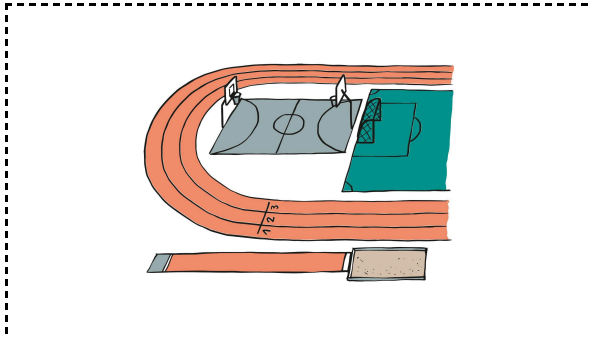

HŘIŠTĚ	TŘÍDA
KABINET	JÍDELNA
TĚLOCVIČNA	ZÁCHODY
ŠATNA	CHODBA
SCHODY	

PŘÍLOHA 8

MUSET	NEMUSET	MOCT	NEMOCT
MUSÍM	NEMUSÍM	MŮŽU	NEMŮŽU
MUSÍŠ	NEMUSÍŠ	MŮŽEŠ	NEMŮŽEŠ
MUSÍ	NEMUSÍ	MŮŽE	NEMŮŽEŠ
MUSÍME	NEMUSÍME	MŮŽEME	NEMŮŽEME
MUSÍTE	NEMUSÍTE	MŮŽETE	NEMŮŽETE
MUSÍ	NEMUSÍ	MŮŽOU	NEMŮŽOU
INFINITIV	já	ty	on/ona
my	vy	oni/ony	

3 VÝSLOVNOST V PRACOVNÍM SEŠITĚ: NÁVOD + ŘEŠENÍ

PS str. 27–28

Úvodní aktivita – výklad palatalizace, připomenutí ze začátku (úvodní informace o české výslovnosti).

1. Poslouchejte a označte, co slyšíte. Potom správně čtěte:

- U čte, vybírá si slabiky, S říkají, co slyší:

dy x di	de x dě
ty x ti	te x tě
ny x ni	ne x ně
	me x mě

2. Poslouchejte a pište, co slyšíte:

- U čte nebo pouští nahrávku, S píšou:
- Zadáni: dě, ne, mě, dě, te, ně, tě, de, me, ně

3. Doplňte e/ě, i/y, potom kontrolujte a čtěte:

dějepis	angličtina	čeština	hudebka
tělocvik	pondělí	neděle	pátek

4. Poslouchejte a pište, co slyšíte. Potom správně čtěte:

- U čte dny v týdnu v 6. pádě – „Kdy?“ (např.: v pátek, ve středu, v sobotu...) nebo pouští nahrávku. S píšou, kdy slyší F a kdy V nebo VE.

Řešení:

SLYŠÍM V/VE	SLYŠÍM F
ve středu	f pondělí
ve čtvrtek	f úterý
v neděli	f pátek
	f sobotu

5. Poslouchejte a pište slova k symbolům Morseovy abecedy:

U čte slovesa nebo pouští nahrávku, S zapisují do tabulky:

píšu	ptám se	cvičím
hlásím se	mluvím	lepím
maluju	počítám	dívám se
svačím	odpovídám	stříhám
čtu	zpívám	sportuju
studuju	učím se	

Řešení:

•	--•	•--	•••	•---	--	---•
čtu	píšu	svačím	maluju	počítám	stříhám	hlásím se
	ptám se	lepím	sportuju	učím se	zpívám	dívám se
	píšu	mluvím	studuju			
		cvičím				

6. Poslouchejte a doplňte samohlásky. Potom kontrolujte a čtěte:

- S nemají k dispozici učebnici, řídí se podle poslechu. Pro trénink je možné při kontrole číst nejdřív jen vokály. Následně proběhne kontrola.

7. Poslouchejte a doplňte hlásky. Potom čtěte nahlas:

- U pomalu čte cv. 17, S doplňují. S následně kontrolují podle učebnice a společně / ve dvojicích / ve skupinách čtou.

8. Poslouchejte a doplňte souhlásky. Potom správně čtěte:

- S doplňují jen konsonanty, U čte nebo pouští nahrávku:

kabinet, chodba, jídelna, schody, šatna, hřiště, tělocvična, třída, záchody

4 KAM JEDEŠ, CHRISTIANE?

Slovní zásoba:

- **dopravní prostředky:** metro, vlak, autobus, kolo, motorka, letadlo, áčko, béčko, céčko, tramvaj, auto, jít pěšky, taxík
- **směry:** nahoru, dolů, doprava, doleva, rovně, blízko, daleko
- **obchody a místa ve městě:** drogerie, papírnictví, květinářství, supermarket, obchod, zlatnictví, ambasáda, policie, lékárna, tabák, park, kavárna, restaurace, náměstí, kostel, hotel, pošta, kino, divadlo, letiště, nádraží, zastávka, stanice, zahrada, škola, bazén, hřbitov, socha, kašna, elektro, knihkupectví, obuv, hřiště, les, nemocnice, oční optika, řeka, most, křižovatka, semafor, muzeum, centrum, galerie
- **památky v Praze:** Národní divadlo, Pražský hrad, Prašná brána, Tančící dům, Staronová synagoga, Vyšehrad, Obecní dům, Petřín, Národní divadlo, Václavské náměstí, Orloj, Karlův most

Gramatika:

- **slovesa:** jít, jet, muset, vidět, vědět, přestupovat, vystupovat, nastupovat, trvat
- **pády:** 2.pád, 4. pád, 7. pád (jet + čím)
- **předložky:** na, do, vedle, u

Extra materiály a aktivity ke cvičením v učebnici:

4.1 DOPRAVA

cv. 1–4:

- chodička, obracečka na dopravní prostředky (PŘÍLOHA 1)

4.2 VE MĚSTĚ

cv. 1:

- chodička, obracečka na místa – několik míst je zde navíc, nejsou v učebnici. (PŘÍLOHA 2)

cv. 2–5:

- S mají 2 kartičky se slovy NA a DO, zvedají je podle míst, která říká U.

cv. 6:

- S si vylosují obrázek obchodu a: a) popíší ho, ostatní hádají, b) sehrají scénku „Ahoj, kam jdeš?“ „Jdu....“ „Proč?“ „Protože potřebuju...“ (PŘÍLOHA 3)

4.3 ORIENTACE V PRAZE

cv. 1:

- **poslech – řešení pro U:**

Christian bydlí v Praze 6. Jeho adresa je Sušická **36**, 160 00 Praha. Christian bydlí blízko **zastávky** Sušická. Do školy jede autobusem číslo 131 na zastávku Hradčanská, to je **konečná** zastávka. Ve stanici Hradčanská přestupuje na metro **A** a jede na stanici Můstek (směr Depo Hostivař). Tam přestupuje na tramvaj číslo **6** a jede čtyři zastávky na zastávku Štěpánská. Tam vystupuje a jde 5 minut **pěšky** do školy. Cesta trvá **40** minut.

- dotazník, kde bydlíš – ve dvojicích (PŘÍLOHA 4)

cv. 2:

- obracečka na směry + spojovačka na lavici. (PŘÍLOHA 5) U nalepí obrázek města na dveře mimo třídu, S musí nosit informace zapisovateli, ten dělá věty např. „Uprostřed je kašna,..."

cv. 5:

- obrázky míst v Praze na chodičku, popis (PŘÍLOHA 6)

Další aktivity:

- práce s jízdním řádem tramvaje + otázky typu: Karlovo náměstí–Invalidovna
a) Kolik je to stanic? b) Jak dlouho jedu? c) Kdy to teď jede?
b) práce s mapou Prahy – dialogy
- práce s plánkem metra a tramvají – dialogy
- S pracují ve dvojicích, každý z nich má pláněk města, ale mají v něm různé informace. Cílem je doplnit chybějící informace do pláňku, doptávají se zády k sobě.

PŘÍLOHA 1

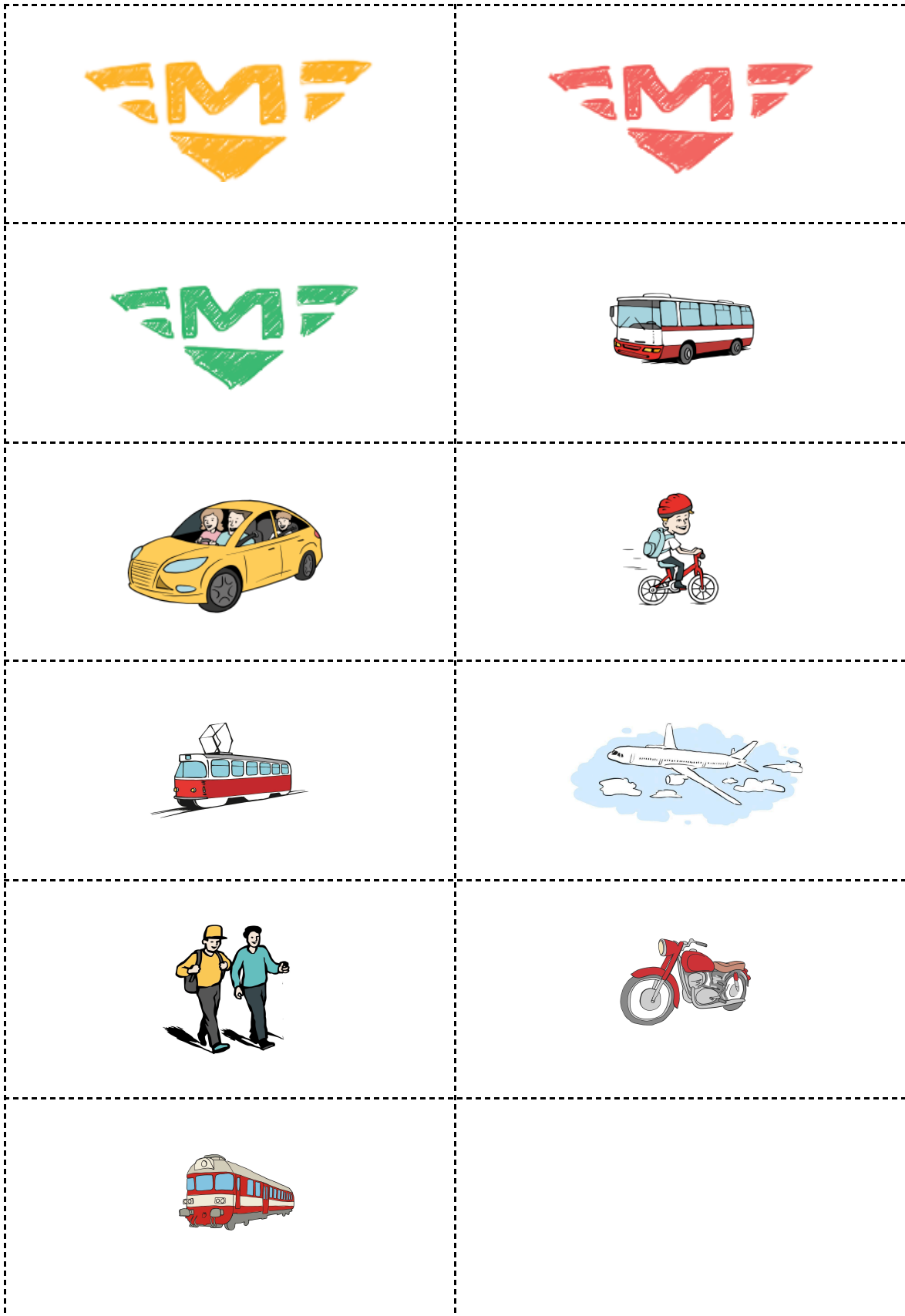

METRO A	METRO B
METRO C	AUTOBUS
AUTO	KOLO
TRAMVAJ	LETADLO
PĚŠKY	MOTORKA
VLAK	

PŘÍLOHA 2



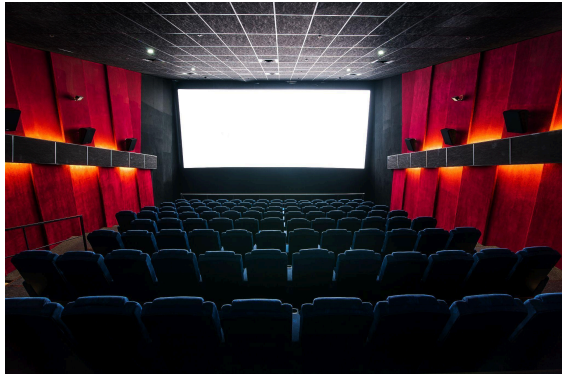



PŘÍLOHA 3



Zlatnictví 

   
POTRAVINY

PAPÍRNICTVÍ  

SOČNÍ
OPTIKA

OBUV 

LÉKÁRNA

 Květinářství 

KNIHKUPECTVÍ



Kadeřnictví

ELEKTRO 

DROGERIE

BANKA

AMBÁSADA



TABÁK - TISK



PŘÍLOHA 4



	STUDENT 1:	STUDENT 2:	STUDENT 3:
Kde bydlíš?			
Jak jedeš do školy?			



	STUDENT 1:	STUDENT 2:	STUDENT 3:
Kde bydlíš?			
Jak jedeš do školy?			



	STUDENT 1:	STUDENT 2:	STUDENT 3:
Kde bydlíš?			
Jak jedeš do školy?			



	STUDENT 1:	STUDENT 2:	STUDENT 3:
Kde bydlíš?			
Jak jedeš do školy?			

PŘÍLOHA 5

✂

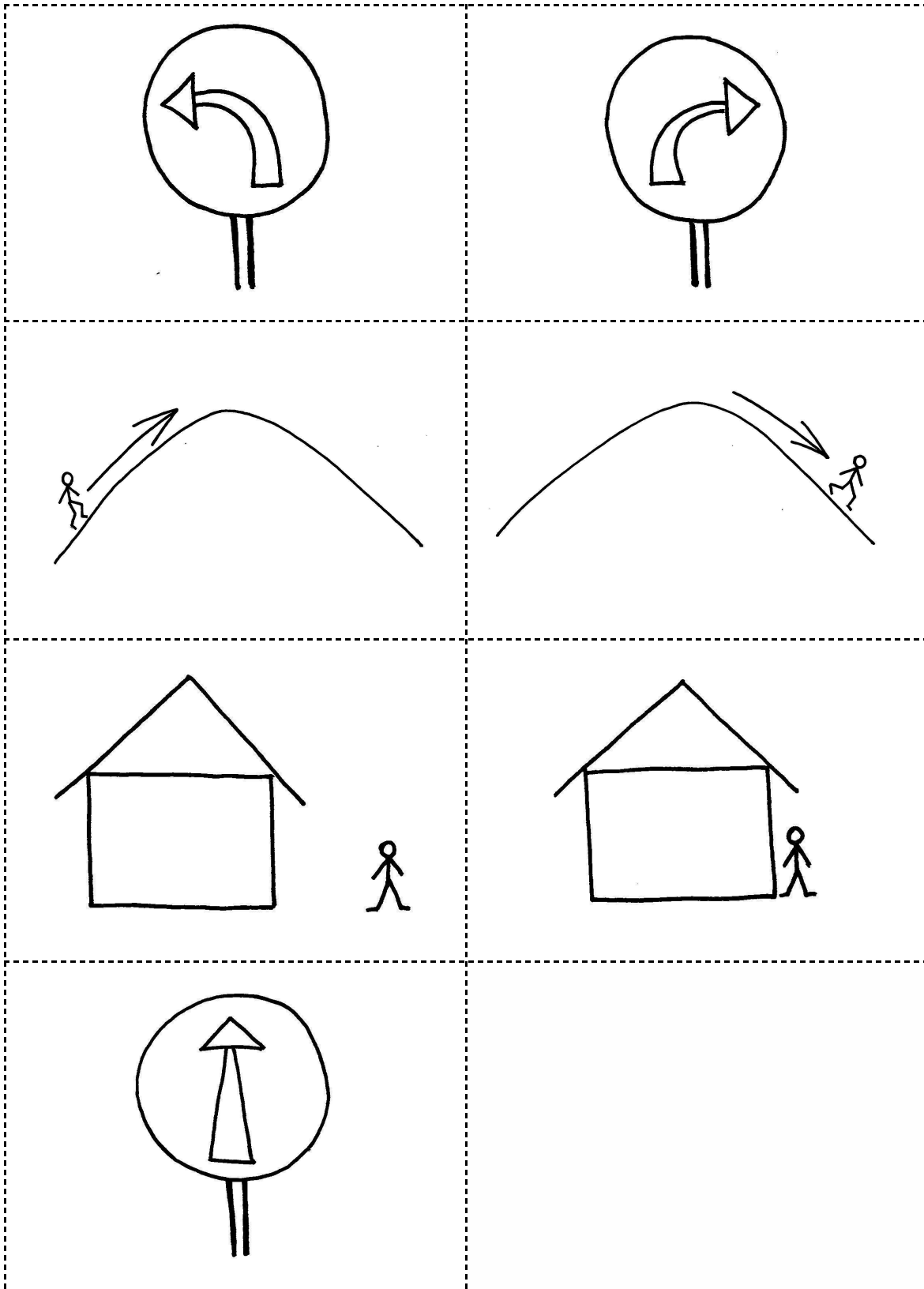

PŘÍLOHA 6

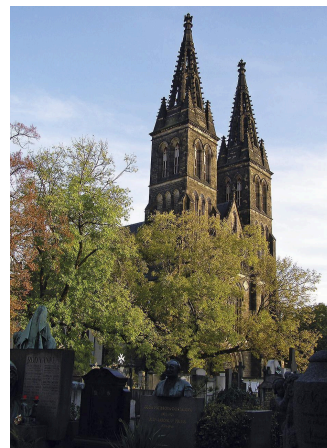
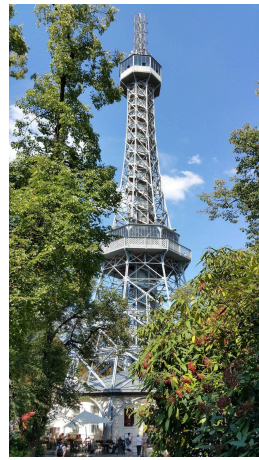



4 VÝSLOVNOST V PRACOVNÍM SEŠITĚ: NÁVOD + ŘEŠENÍ

PS str. 37–39

1. Poslouchejte a doplňte chybějící hlásky, potom čtete a zkontrolujte:

- Poslech dialogů z učebnice str. 66 (nahrávka: 04.1_1). Dialogy čte pomalu U nebo pouští nahrávku. S doplňjí hlásky. Učebnice je zavřená. Potom kontrolují v učebnici, čtou společně / po skupinách / dvojicích. Pozor na přízvuk. Primárně jsou akcentovány vokály. Vynechána jsou měkká i, ale i ypsilon. Žáci by si měli uvědomit, že zvukově mezi nimi není rozdíl, jsou to pouze různé grafémy, zároveň se můžou začít seznamovat s tvrdými a měkkými konsonanty.

2. Doplňte hlásky:

- U pomalu čte nebo pouští nahrávku, S doplňují hlásky. Učebnice je zavřená. dvacet, třicet, čtyřicet, padesát, šedesát, sedmdesát, osmdesát, devadesát, sto

3. Doplňte diakritiku a zařaďte slova podle symbolů:

- S poslouchají nahrávku, doplňují nejdřív diakritiku, následně kontrolují a porovnávají ve dvojicích/společně. Po kontrole si správná řešení schovají a doplní podle poslechu do tabulky k symbolům. Nakonec společně / po dvojicích / jednotlivcích čtou. Nakonec můžou vymýšlet věty se slovy a správně je přečíst.

Správné řešení možno promítnout nebo kontrolovat podle učebnice.

Řešení:

•	••	•-	•••	-•-	•-•
park	hřiště	bazén	divadlo	náměstí	zastávka
	škola		letišťe	nádraží	kavárna
	pošta		stanice		
	kino				
	kostel				
	hotel				

4. Co je ve městě? Poslouchejte a doplňte hlásky do slov, potom čtete:

- U čte nebo pouští nahrávku, S poslouchají, doplňují hlásky.

náměstí – divadlo – restaurace – nádraží – bazén – hřiště – supermarket – galerie – škola – pošta – kino – park – nemocnice – kostel – letiště – hotel – zastávka – obchod – stanice – kavárna

5 MÁŠ BRATRA NEBO SESTRU?

Slovní zásoba:

- **rodina:** matka, otec, maminka, tatínek, babička, dědeček, bratr, sestra, strýc, teta, bratranec, sestřenice, syn a dcera, rodiče, prarodiče, sourozenci, děti (babi, děda, ségra, brácha, bratránek, sestřenka, táta, máma)
- **povolání:** doktor/ka, zdravotní sestra/bratr, veterinář/ka, řidič, taxikář/ka, kuchař/ka, číšník/servírka, malíř/ka, policista/ka, hasič/ka, soudce/soudkyně, právník/právníčka, kadeřník/kadeřnice, švadlena, prodavač/ka, uklízeč/ka, manažer/ka, asistent/ka, programátor/ka, zedník, opravář/ka, pošťák/poštačka, fotbalista/ka, zpěvák/zpěvačka, pilot, revizor/ka, architekt/ka
- **přídavná jména:** bohatý, chudý, mladý, starý, vysoký, malý, veselý, smutný, hloupý, chytrý, hezký, ošklivý, silný, slabý, tlustý, štíhlý, tolerantní, přísný, pracovitý, líný (+ další z L2)
- **další podstatná jména:** milionář, vegetarián, bezdomovec, sportovec, pesimista, optimista
- **slovesa:** pracovat, hrát, soudit, hasit, obsluhovat, prodávat, zpívat, stavět, projektovat, kontrolovat, posílat, opravovat, léčit, učit, řídit, chránit, programovat, vařit (+ z L2 – malovat, stříhat, pomáhat, telefonovat, psát, uklízet)

Gramatika:

- **dativ zájmen ve frázích:** Kolik je ti let?
- **4. pád:** podstatná a přídavná jména – mužský rod životný
- **časování sloves v přítomném čase (více sloves)**
- **6. pád:** s tabulkou

Extra materiály a aktivity ke cvičením v učebnici:

5.1 MOJE RODINA

cv. 1:

- **poslech – řešení pro U:**

Christian a jeho rodina

Ahoj, jmenuju se Christian a je mi **16** let. Jsem student z Dánska, ale teď bydlím v Praze. Na fotce je moje rodina. Vlevo je můj tatínek. Jmenuje se Olaf a je mu **46** let. Je z Dánska a je doktor. Moje maminka se jmenuje Marie. Je jí **40** let a je z České republiky. Je malířka a pracuje v galerii. Mám dva sourozence, staršího bratra a mladší sestru. Na fotografii uprostřed je moje sestra. Jmenuje se Sofie. Je jí **15** let a je studentka jako já. Vpravo je můj bratr. Jmenuje se Markus. Je mu **19** let a pracuje jako kuchař.

cv. 1d:

- „Kolik je jim let?“ – procvičování na později (PŘÍLOHA 6)

cv. 2:

- rodinný strom (PŘÍLOHA 1)
- členové rodiny (PŘÍLOHA 2)
- třídění podle rodů (PŘÍLOHA 3)
- křížovka – rodina (PŘÍLOHA 4)
- rodokmen – Martin a jeho rodina (PŘÍLOHA 5)

cv. 4:

- přídavná jména (PŘÍLOHA 7)
- křížovka – přídavná jména (PŘÍLOHA 8)

5.2 PROFESE

cv. 1:

- obrázky povolání na obracečku, chňapačku, pantomimu apod. (PŘÍLOHA 10)
- dotazník (PŘÍLOHA 11)

cv. 2:

- slovesa „kdo co dělá?“ (PŘÍLOHA 12)

cv. 8:

- kde x kam (PŘÍLOHA 13)

cv. 9a: poslech – řešení pro U:

Emil: Káťa, co chceš dělat, až skončíš školu?

Káťa: Chci být **doktorka**. Chci pracovat v **nemocnici** a léčit lidi. A ty?

Emil: Já chci být **kuchař**. Chci vařit v luxusní **restauraci**.

Káťa: To je hezké. A co chce dělat Li?

Emil: Li chce být **učitelka**. Chce pracovat ve **škole** a učit děti.

cv. 11: co chceš dělat, až skončíš školu – záznamový arch k dialogům (PŘÍLOHA 14)

cv. 12: rozhovor s celebritou – záznamový arch (PŘÍLOHA 15)

PŘÍLOHA 1

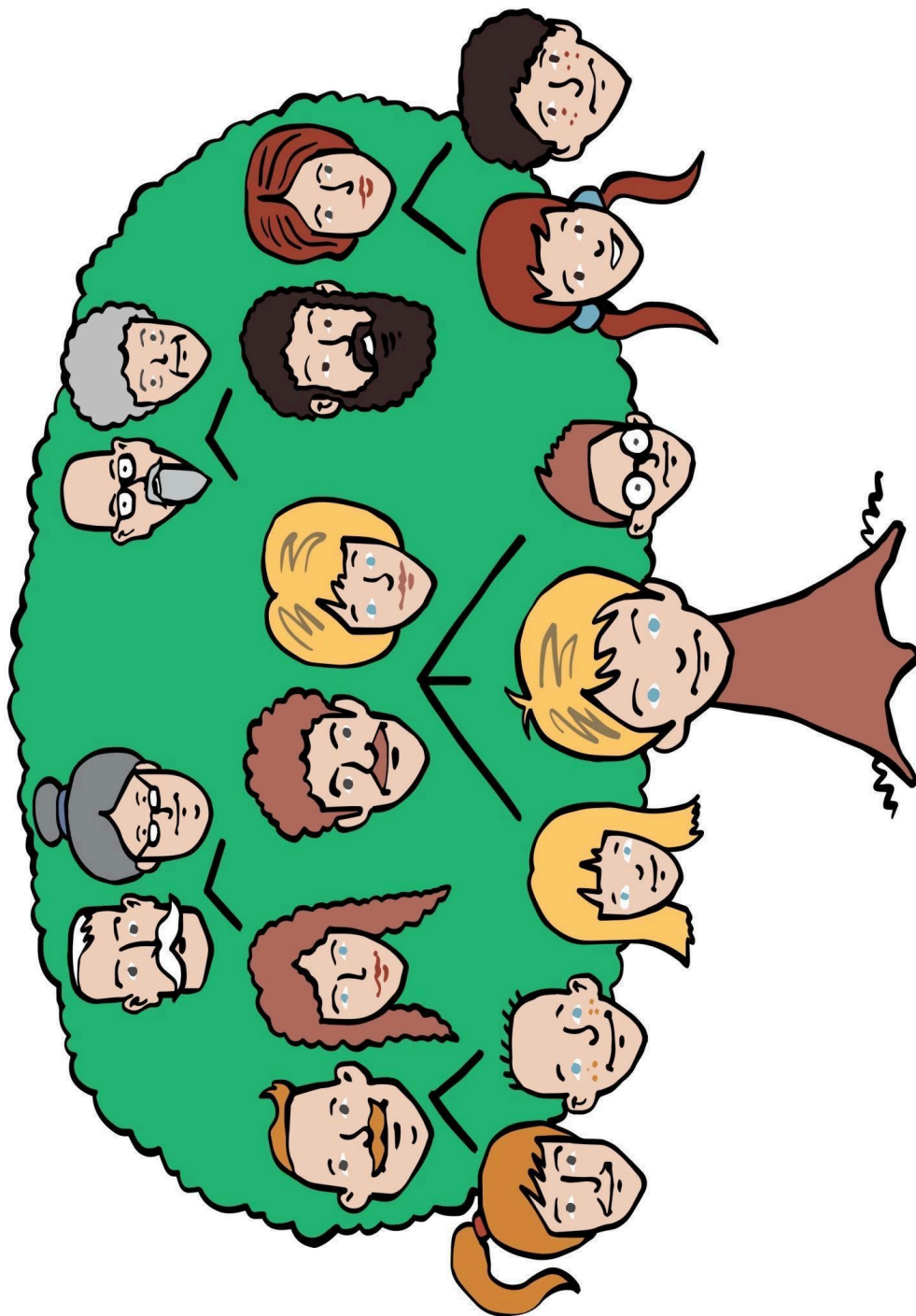

PŘÍLOHA 2



OTEC	MATKA
SYN	DCERA
BRATR	SESTRA
STRÝC	TETA
BRATRANEC	SESTŘENICE
TATÍNEK	MAMINKA
PES	KOČKA
KAMARÁD	KAMARÁDKA

PŘÍLOHA 3



MUŽ 	ŽENA 
OTEC	MATKA
TATÍNEK	MAMINKA
DĚDEČEK	BABIČKA
STRÝC	TETA
BRATR	SESTRA
BRATRANEC	SESTŘENICE
KAMARÁD	KAMARÁDKA

PŘÍLOHA 4

Řešení pro U: naši příbuzní a kamarádi



C	E	N	A	R	T	A	R	B	R	A	T	R	babička	bratranec
Ý		N	K	S	C			A	A	Š	E	O	dědeček	kamarád
R		D	A	O	E			B	I	S	T	D	otec	kamarádka
T		Á	M	U	T			I	P	Y	A	I	matka	partner
S	P	R	A	R	O	D	I	Č	E	N	Ř	Č	maminka	partnerka
E	A	A	R	O	Í	C	B	K	U	Z	P	E	tatínek	manžel
S	R	M	Á	Z	N	E	M	A	T	K	A		syn	manželka
T	T	A	D	E	Í	R	A	K	A	E	R		dcera	rodiče
Ř	N	K	K	N	M	A	N	N	T	Č	T		bratr	prarodiče
E	E	K	A	C	A	A	Ž	I	Í	E	N		sestra	děti
N	R	O	D	I	N	A	E	M	N	D	E		strýc	sourozenci
I	M	A	Ě	R	Ž	Á	L	A	E	Ě	R		teta	rodina
C	A	R	T	S	E	S	K	M	K	D	K		sestřenice	
E			I	D	L	I	A				A			

Tajenka: Všichni dohromady jsou a



C	E	N	A	R	T	A	R	B	R	A	T	R	babička	bratranec
Ý		N	K	S	C			A	A	Š	E	O	dědeček	kamarád
R		D	A	O	E			B	I	S	T	D	otec	kamarádka
T		Á	M	U	T			I	P	Y	A	I	matka	partner
S	P	R	A	R	O	D	I	Č	E	N	Ř	Č	maminka	partnerka
E	A	A	R	O	Í	C	B	K	U	Z	P	E	tatínek	manžel
S	R	M	Á	Z	N	E	M	A	T	K	A		syn	manželka
T	T	A	D	E	Í	R	A	K	A	E	R		dcera	rodiče
Ř	N	K	K	N	M	A	N	N	T	Č	T		bratr	prarodiče
E	E	K	A	C	A	A	Ž	I	Í	E	N		sestra	děti
N	R	O	D	I	N	A	E	M	N	D	E		strýc	sourozenci
I	M	A	Ě	R	Ž	Á	L	A	E	Ě	R		teta	rodina
C	A	R	T	S	E	S	K	M	K	D	K		sestřenice	
E			I	D	L	I	A				A			

Tajenka: Všichni dohromady jsou a

PŘÍLOHA 5

MARTIN A JEHO RODINA

Přečtěte si, co říká Martin o své rodině, a doplňte jména členů rodiny do rodokmenu:

1. Můj dědeček se jmenuje Alois.
2. Nemám sestru.
3. Moje sestřenice se jmenuje Valerie.
4. Můj tatínek má bratra. Jmenuje se Pavel.
5. Moje babička se jmenuje Eliška.
6. Moje maminka se jmenuje Lucie. Je jedináček.
7. Můj strýc má manželku. Jmenuje se Alžběta.
8. Můj tatínek se jmenuje Jan.
9. Můj bratr se jmenuje Matyáš.

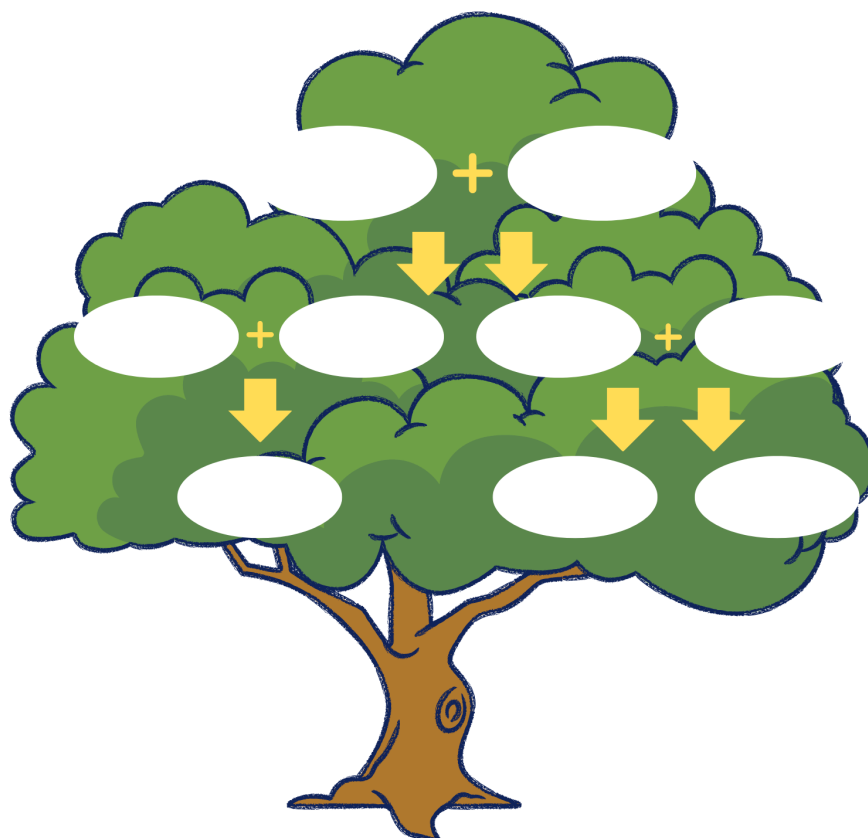

Řešení pro U:

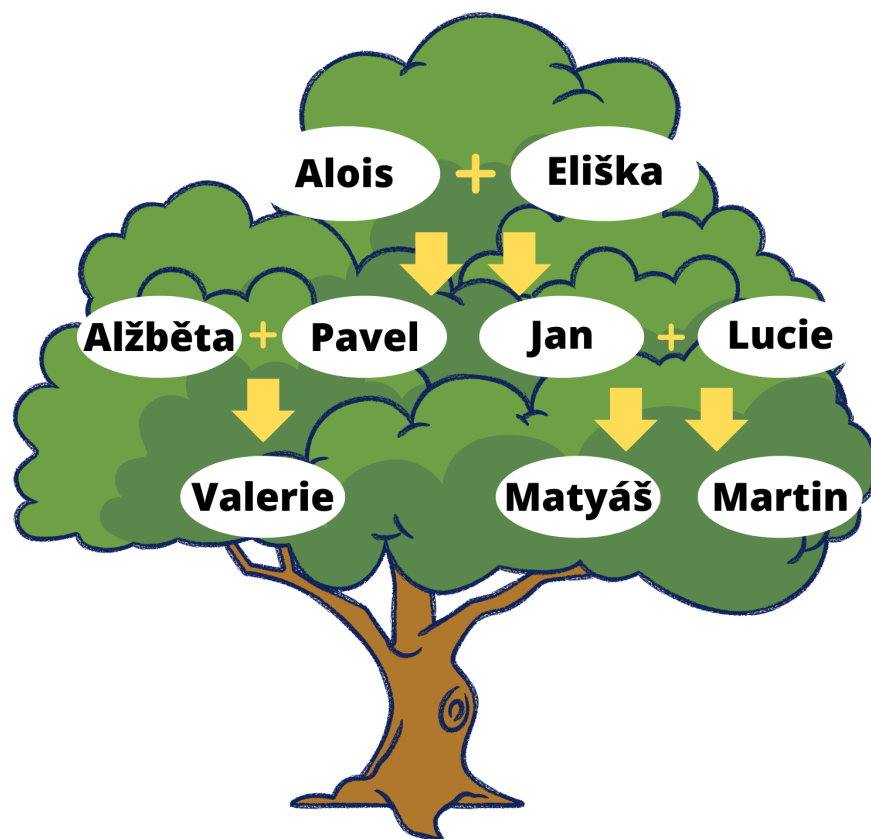

PŘÍLOHA 6

JAN 15	JINDŘIŠKA 20	JIŘINA A ŘEHOŘ 50
RICHARD 25	ANEŽKA 5	NADĚŽDA A KRISTÝNA 45
KRYŠTOF 10	ALŽBĚTA 24	ŠTĚPÁNKA A VĚRA 33
FRANTIŠEK 18	ELIŠKA 8	KVĚTA A ŠTĚPÁN 40
JÁ A VOJTĚCH 14	JÁ A GABRIELA 30	GUSTAV A MILOŠ 70
TY A JINDŘICH 46	JÁ A CECÍLIE 50	FILIP A JÁCHYM 28
TY A PŘEMYSL 90	TY A ŽANETA 19	BLANKA A JOHANA 13

PŘÍLOHA 7



BOHATÝ	CHUDÝ
MLADÝ	STARÝ
VYSOKÝ	MALÝ
CHYTRÝ	HLOUPÝ
VESELÝ	SMUTNÝ
HEZKÝ	OŠKLIVÝ
SILNÝ	SLABÝ
TLUSTÝ	ŠTÍHLÝ
PRACOVITÝ	LÍNÝ
TOLERANTNÍ	PŘÍSNÝ

STARÝ	NOVÝ
DOBŘÝ	ŠPATNÝ
POMALÝ	RYCHLÝ
TEPLÝ	STUDENÝ
ČISTÝ	ŠPINAVÝ
ZDRAVÝ	NEMOCNÝ
KRÁTKÝ	DLOUHÝ
SYMPATICKÝ	NESYMPATICKÝ
MODERNÍ	NEMODERNÍ

PŘÍLOHA 8

Řešení pro U: Každý člověk je jedinečný.



V	E	S	E	L	Ý	B	A	L	S	K	A	bohatý	smutný
E	Ž	D	Ý	S	M	U	T	N	Ý	Č	L	chudý	silný
G	O	Ý	T	I	V	O	C	A	R	P	V	mladý	slabý
E	O	Š	K	L	I	V	Ý	V	Ě	K	Y	starý	tlustý
T	P	T	J	N	Ý	T	S	U	L	T	S	nový	štíhlý
A	T	Í	E	Ý	J	E	D	Ý	P	I	O	vysoký	tolerantní
R	I	H	E	Z	K	Ý	N	N	E	E	K	malý	přísný
I	M	L	CH			P	Ř	Í	S	N	Ý	velký	pracovitý
Á	I	Ý	Y			U	Č	L	I	CH	D	chytrý	líný
N	S	Ý	T	A	H	O	B	Ý	M	U	A	hloupý	ambiciózní
S	T	A	R	Ý	K	L	E	V	I	D	L	hezký	optimista
M	A	L	Ý	N	Ý	H		O	S	Ý	M	ošklivý	pesimista
		T	O	L	E	R	A	N	T	N	Í	veselý	vegetarián
Í	N	Z	Ó	I	C	I	B	M	A				

Tajenka:



V	E	S	E	L	Ý	B	A	L	S	K	A	bohatý	smutný
E	Ž	D	Ý	S	M	U	T	N	Ý	Č	L	chudý	silný
G	O	Ý	T	I	V	O	C	A	R	P	V	mladý	slabý
E	O	Š	K	L	I	V	Ý	V	Ě	K	Y	starý	tlustý
T	P	T	J	N	Ý	T	S	U	L	T	S	nový	štíhlý
A	T	Í	E	Ý	J	E	D	Ý	P	I	O	vysoký	tolerantní
R	I	H	E	Z	K	Ý	N	N	E	E	K	malý	přísný
I	M	L	CH			P	Ř	Í	S	N	Ý	velký	pracovitý
Á	I	Ý	Y			U	Č	L	I	CH	D	chytrý	líný
N	S	Ý	T	A	H	O	B	Ý	M	U	A	hloupý	ambiciózní
S	T	A	R	Ý	K	L	E	V	I	D	L	hezký	optimista
M	A	L	Ý	N	Ý	H		O	S	Ý	M	ošklivý	pesimista
		T	O	L	E	R	A	N	T	N	Í	veselý	vegetarián
Í	N	Z	Ó	I	C	I	B	M	A				

Tajenka:

PŘÍLOHA 9

✂

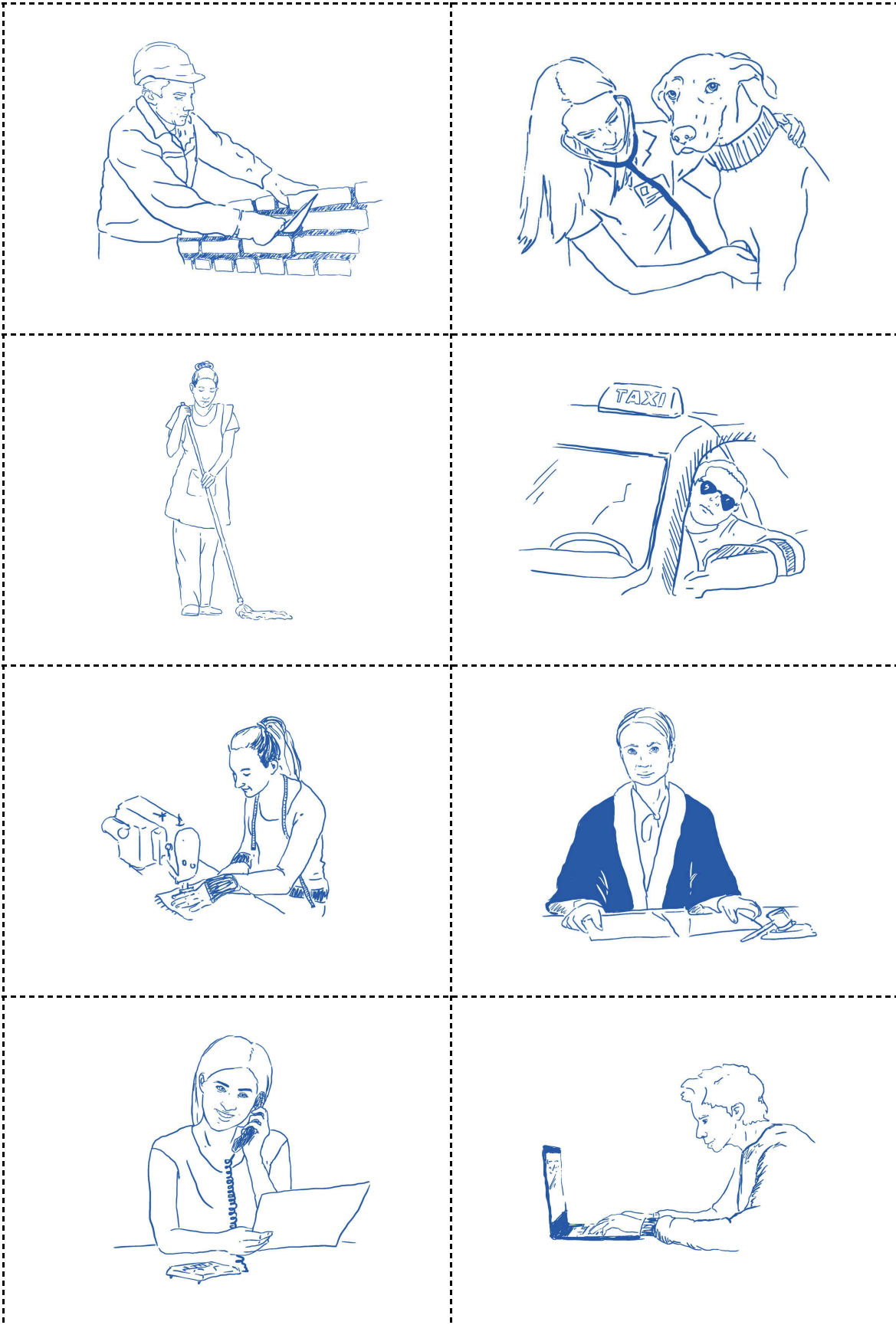

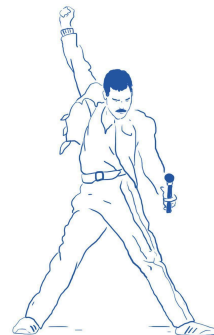
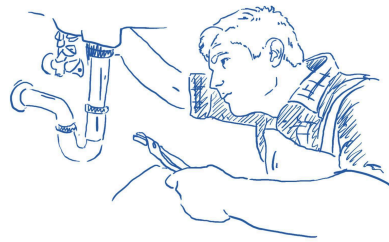

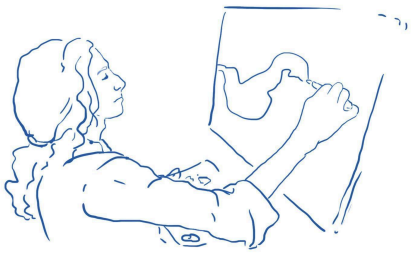
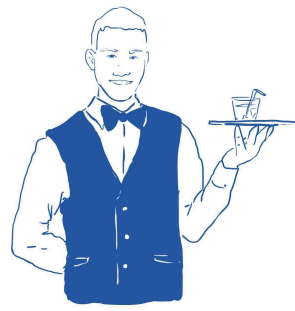

UKLÍZEČKA	ČÍŠNÍK
ZPĚVÁK	HASIČ
KADĚŘNICE	POLICISTA
MANAŽER	KUCHAR
OPRAVÁŘ	ZEDNÍK
MALÍŘKA	VETERINÁŘKA
PROGRAMÁTOR	PRÁVNÍK
POŠTÁK	ŠVADLENA
SOUDKYNĚ	FOTBALISTA
ASISTENTKA	DOKTOR
TAXIKÁŘ	

PŘÍLOHA 11



	Student 1:	Student 2:
Co děláš?		
Co dělá tvůj otec?		
Co dělá tvoje matka?		
Co dělá tvůj bratr?		
Co dělá tvoje sestra?		
Co dělá tvůj dědeček?		
Co dělá tvoje babička?		



	Student 1:	Student 2:
Co děláš?		
Co dělá tvůj otec?		
Co dělá tvoje matka?		
Co dělá tvůj bratr?		
Co dělá tvoje sestra?		
Co dělá tvůj dědeček?		
Co dělá tvoje babička?		



	Student 1:	Student 2:
Co děláš?		
Co dělá tvůj otec?		
Co dělá tvoje matka?		
Co dělá tvůj bratr?		
Co dělá tvoje sestra?		
Co dělá tvůj dědeček?		
Co dělá tvoje babička?		

PŘÍLOHA 12



PRACOVAT	PROJEKTOVAT	PROGRAMOVAT
HRÁT	KONTROLOVAT	MALOVAT
SOUDIT	POSÍLAT	STŘÍHAT
HASIT	OPRAVOVAT	POMÁHAT
OBSLUHOVAT	LÉČIT	PSÁT
PRODÁVAT	UČIT	UKLÍZET
ZPÍVAT	ŘÍDIT	VAŘIT
STAVĚT	CHRÁNIT	

PŘÍLOHA 13

KAM JDEŠ?   / KDE JSI? 

	M než. rod	Ž rod	S rod
1. pád	park les	kavárna restaurace pošta	město letišťe nádraží centrum
2. pád <i>Kam?</i>	do park... do les...	do kavárn... do restaurac...	do měst... do centr...
4. pád <i>Kam?</i>		na pošt...	na nádraž... na letišť...
6. pád <i>Kde?</i>	v park.. v les...	v kavárn... v restaurac... na pošt...	ve měst... na letišť... na nádraž... v centr...

	Kam jdeš? <i>Jdu do...</i>	Kde jsi? <i>Jsem v/ve...</i>
park		
restaurace		
práce		
hospoda		
supermarket		
město		
les		
cukrárna		
nemocnice		
banka		
muzeum		
	Jdu na...	Jsem na...
nádraží		
náměstí		
pošta		
ambasáda		
policie		
letišťe		

PŘÍLOHA 14



DOTAZNÍK

S1: *Co chceš dělat, až skončíš školu?*

S2: *Chci být doktor.*

Student 1:	Student 2:	Student 3:	Student 4:	Student 5:
.....



DOTAZNÍK

S1: *Co chceš dělat, až skončíš školu?*

S2: *Chci být doktor.*

Student 1:	Student 2:	Student 3:	Student 4:	Student 5:
.....



DOTAZNÍK

S1: *Co chceš dělat, až skončíš školu?*

S2: *Chci být doktor.*

Student 1:	Student 2:	Student 3:	Student 4:	Student 5:
.....

PŘÍLOHA 15

Rozhovor s celebritou

REPORTÉR 🎤	HOST ✨
Otázka č. 1	Odpověď č. 1
Otázka č. 2	Odpověď č. 2
Otázka č. 3	Odpověď č. 3
Otázka č. 4	Odpověď č. 4
Otázka č. 5	Odpověď č. 5
Otázka č. 6	Odpověď č. 6
Otázka č. 7	Odpověď č. 7

5 VÝSLOVNOST V PRACOVNÍM SEŠITĚ: NÁVOD + ŘEŠENÍ

PS str. 49–50

1. Doplňte hlásky do slov, potom čtěte:

- S podle poslechu doplňují hlásky, potom správně čtou – na první slabiku tlesknou (trénuje se přízvuk).

Řešení:

otec	dědeček	přítel
maminka	vnuk	příteřkyně
dcera	vnučka	neteř
bratr	sestřenice	teta
babička	bratranec	strýc

Ze slov je vhodné tvořit krátká spojení a věty. Ty potom správně přečíst.

2. Doplňte samohlásky, podtrhněte slovní přízvuk, potom čtěte:

- S doplní vokály, kontrolují podle učebnice / promítnutého správného řešení. Pozor na slova architekt a veterinář, po ch a r je měkké i. Je třeba připomenout, že i a y se čtou stejně, ale jsou to různé grafémy. V některých slovech cizího původu se píše měkké i i po tvrdých konsonantech. Po doplnění vokálů číst po vokálech, upozornit, že ě čteme stejně jako e, měkkí se až **d, t, n**:

Řešení:

ArchItEkt, dOktOr, učItElkA, prOdAvAčka, kAdEřnIce, švAdlEnA, fOtbAlIstA, OprAvÁř, vEtErInÁř, prOgrAmÁtOr, AsIstEntkA, čÍšnÍk, mAnAžEr, pOšťÁk, prÁvník, mAlÍř, zpĚvÁk, kUchAř, pOlIcIstA, UklÍzEčka, zEdnÍk, prEzIdEnt, hAsič, tAxIkÁř, sOUdcE

3. Výslovnost R a Ř:

- V lekci se vyskytují slova s r a ř, což jsou komplikované české hlásky. Je vhodné je nacvičit samostatně a v kombinaci s různými hláskami.
- hláska r – vznikne z kombinace td
- hláska ř – kdo zvládá r, dá zuby k sobě a zašeptá r, ozve se ř, případně k hlásce r našpulit pusu a vznikne také ř

4. Doplňte r nebo ř podle poslechu:

- U čte slova nebo pouští nahrávku, studenti doplňují háček podle toho, co slyší. Slova neznají, spoléhají se opravdu jen na sluch:

rez x řez dres x dřez rada x řada
večeř x večer dobrý x dobří

5. Doplňte r nebo ř podle poslechu:

- S doplní r nebo ř podle poslechu:
- U čte slova nebo pouští nahrávku, S doplňují.

Řešení:

bRatRanec, sestŘenice, švagR, sestRa, pŘítel, neteŘ, Rodiče, pRodavačka, taxikáŘ,
pRávník, opRaváŘ, veteRináŘ, RevizoR, kadeŘnice, aRchitekt, kuchaŘ,
pRogRamátoR, pŘísný, dceRa, Řidič

6. Čtěte věty, pozor na přízvuk:

- S čtou věty, nejdříve po částech / komplikovaných slovních spojeních (např. Chytrý kuchař vaří dobře v restauraci. > chytrý kuchař, kuchař vaří, vaří dobře, dobře v restauraci).

6 NECHCEŠ JÍT VEN?

Slovní zásoba:

- **hodiny:** Kolik je hodin? Je jedna hodina, 2, 3, 4 hodiny, 5 hodin; v jednu hodinu, ve 2, 3, 4 hodiny, v 5 hodin
- **slovesa (denní program):** vstávat, hrát, snídat, spát, čistit si, sprchovat se, obědvat, večeřet, oblékat se, přezouvat se, mýt se
- **časové údaje (denní program):** den, ráno, dopoledne, poledne, odpoledne, večer, noc, v poledne, v noci
- **schůzka (fráze):** Nechceš jít? Máš čas? Mám čas. Nemám čas. Šlo by to? Ano, to by šlo.
- **slovesa (volný čas):** běhat, lyžovat, telefonovat, plavat, tancovat, fotografovat, dívat se, bruslit, sbírat, stavět, opalovat se, jezdit, chodit, umět
- **časové údaje (frekvence):** vždycky, často, každý den, nikdy, někdy, málokdy, jednou za týden, dvakrát za měsíc
- **koníčky a zájmy:** fotbal, basketbal, volejbal, florbal, tenis, badminton, hokej, jóga, pilates, aerobik, gymnastika, karate, kolo (jezdit na kole) brusle (jezdit na bruslích), kůň (jezdit na koni), kytara, piano, flétna, trumpet, akordeon, bicí, housle, pop, rock, klasickou hudbu, taneční hudbu, rap, jazz, romantický film, historický film, akční film, horor, komedie, seriál, videa
- **rok (časové údaje):** měsíce (1. a 2. pád), roční období (jaro, léto, podzim, zima; na jaře, v létě, na podzim v zimě)
- **počasí:** prší, je vítr, fouká, je teplo, sněží, mrzne, je zima, je mlha, je zataženo, je horko, je bouřka, slunečno; 1 stupeň, 2, 3, 4 stupně, 5 stupňů; předpověď počasí

Gramatika:

- vyjádření času (1 hodiny, 2 hodiny, 5 hodin)
- slovesa – časování v přítomném čase
- rád/a + sloveso x mám rád/a + podstatné jméno; raději, nejraději (radši, nejradši)
- slovosled – umístění časových údajů (často) a 2. pozice (se, si)
- jít, jet x chodit, jezdit – rozdíly
- datum

Extra materiály a aktivity ke cvičením v učebnici:

6.1 ČAS

cv. 1–4:

- tabulka – otázky a odpovědi: „V kolik hodin...?“, „Jak dlouho/ý...?“ (PŘÍLOHA 1)
- tabulka – otázky a odpovědi: „Kdy je...?“, „Jaký den je...?“ (PŘÍLOHA 2)

cv. 6:

- **poslech – řešení pro U:**

Li a její den

Jmenuju se Li a jsem z Číny. Studuju v české škole a tohle je můj denní program. Ráno vstávám v **6:30**, protože škola začíná v **8** hodin a já bydlím daleko. Sprchuju se a v **6:45** snídám rýžovou kaši nebo polévku s nudlemi a zelený čaj. Čistím si zuby a v **7:15** jedu do školy. Jedu metrem a potom tramvají asi 30 minut. V **7:55** jsem ve škole. Dopoledne se učím a v **11:30** obědvám ve škole české jídlo. Škola končí ve **14:30** nebo v **15** hodin. Pak jedu domů a píšu domácí úkoly. V **5** odpoledne mám volno. Čtu knihu, poslouchám hudbu nebo kreslím. Ve středu v **16:30** hodin mám hudebku a hraju na housle. Večer vařím rýži a maso a večeříme obvykle v **19** hodin. Ve **20** hodin mluvím s rodiči nebo se díváme na televizi. Jdu spát asi v **10** hodin večer.

- denní program – práce ve dvojici (PŘÍLOHA 3)

cv. 8:

- domlouvání schůzky – práce ve dvojicích (PŘÍLOHA 4)

6.2 CO RÁD/A DĚLÁM

cv. 4:

- rád/a, nerád/a – chodička; rád + sloveso – práce ve dvojici (PŘÍLOHA 5, 6)

cv. 5:

- rád + sloveso – práce ve dvojici (PŘÍLOHA 7)

cv. 9:

- koníčky – obrázky hudebních nástrojů a sportů (PŘÍLOHA 8)

cv. 12:

- chodička na sloveso „umět“ (PŘÍLOHA 9)

6.3 ROK

cv. 1:

- obrázky měsíců v roce (PŘÍLOHA 10)

6.4 POČASÍ

cv. 1:

- obrázky počasí (PŘÍLOHA 11)

cv. 7:

- S tipují možné datum podle počasí.
- **poslech – řešení pro U:** úterý 26. června, úterý 15. ledna

OPAKOVÁNÍ

- desková hra (PŘÍLOHA 12)
- karty – slovesa (PŘÍLOHA 13)

PRACOVNÍ SEŠIT

cv. 19: poslech – řešení pro U (s. 60, nahrávka 6.19):

Emil, Christian, Li a Káťa jsou ve škole

Emil: Čau, Christiane, jdeš hrát fotbal?

Christian: Čau, **co** říkáš? Nerozumím ti.

Emil: Promiň, mluvím moc rychle. Jdeš hrát fotbal?

Christian: Aha. Jo, jasně. **Rád** hraju fotbal. Kdy a kde?

Emil: **Ted'** na hřišti. Fyzika není.

Christian: Tak to je super. Káťo, jdeš taky?

Káťa: Hrát fotbal nebo se dívat? Na fotbal se dívám ráda, ale nerada ho hraju.

Christian: **Nerada** běháš, co?

Káťa: Běhám ráda. Běhám každé **ráno**.

Emil: Já taky rád běhám. Ale nerad vstávám. Běhám večer. A co ty Li, jdeš taky?

Li: Ne díky. Nerada sportuju a **neumím** hrát fotbal.

Emil: Co teď, Káťo, posloucháš?

Káťa: To je ukrajinská kapela. Zpěvák je můj kamarád. Taky dobře fotografuje a je moc chytrý, protože hodně čte. **Někdy** si spolu píšeme.

Christian: Někdy? Každý den! Ale je pravda, že fotografuje moc **dobře**. Já radši maluju.

Emil: Tak hrajeme?

PŘÍLOHA 1

V kolik hodin je film? Film je ve 20:30. / Film je v 8:30 večer.

Jak dlouhý je film? Film je dlouhý 2 hodiny.



Film 20:30 – 2 hodiny	Vyučování 14:05 – 90 minut	Seriál 19:50 – 25 minut	Test z češtiny 9:15 – 45 minut
Hokej 17:15 – 60 minut	Koncert 20:00 – 2 hodiny	Kurz angličtiny 13:45 – 60 minut	Tělocvik 11:15 – 45 minut
Tenis 18:00 – 1 hodina	Divadlo 17:30 – 3 hodiny	Konference 9:00 – 4 hodiny	Matematika 12:20 – 45 minut
Film 20:30 – 2 hodiny	Vyučování 14:05 – 90 minut	Seriál 19:50 – 25 minut	Test z češtiny 9:15 – 45 minut
Hokej 17:15 – 60 minut	Koncert 20:00 – 2 hodiny	Kurz angličtiny 13:45 – 60 minut	Tělocvik 11:15 – 45 minut
Tenis 18:00 – 1 hodina	Divadlo 17:30 – 3 hodiny	Konference 9:00 – 4 hodiny	Matematika 12:20 – 45 minut



Film 20:30 – 2 hodiny	Vyučování 14:05 – 90 minut	Seriál 19:50 – 25 minut	Test z češtiny 9:15 – 45 minut
Hokej 17:15 – 60 minut	Koncert 20:00 – 2 hodiny	Kurz angličtiny 13:45 – 60 minut	Tělocvik 11:15 – 45 minut
Tenis 18:00 – 1 hodina	Divadlo 17:30 – 3 hodiny	Konference 9:00 – 4 hodiny	Matematika 12:20 – 45 minut
Film 20:30 – 2 hodiny	Vyučování 14:05 – 90 minut	Seriál 19:50 – 25 minut	Test z češtiny 9:15 – 45 minut
Hokej 17:15 – 60 minut	Koncert 20:00 – 2 hodiny	Kurz angličtiny 13:45 – 60 minut	Tělocvik 11:15 – 45 minut
Tenis 18:00 – 1 hodina	Divadlo 17:30 – 3 hodiny	Konference 9:00 – 4 hodiny	Matematika 12:20 – 45 minut

PŘÍLOHA 2

Kdy je film a v kolik hodin je film? Film je v sobotu v 18:30 a v neděli v 19:30.



Film Sobota – 18:30 Neděle – 19:30	Hokej Středa – 15:00 Čtvrtek – 19:00	Oběd Čtvrtek – 12:30 Pátek – 13:00	Fotbal Pondělí – 18:30 Úterý – 19:00
Muzeum Sobota – 15:00 Neděle – 12:30	Koncert Středa – 20:00 Pátek – 20:00	Výstava Pondělí – 9:00 Neděle – 16:00	Bowling Neděle – 10:00 Pondělí – 17:00
Tenis Pondělí – 18:00 Středa – 18:30	Divadlo Úterý – 17:30 Sobota – 19:00	Káva Pondělí – 9:00 Pátek – 16:30	Party Pátek – 21:00 Sobota – 20:00



Film Sobota – 18:30 Neděle – 19:30	Hokej Středa – 15:00 Čtvrtek – 19:00	Oběd Čtvrtek – 12:30 Pátek – 13:00	Fotbal Pondělí – 18:30 Úterý – 19:00
Muzeum Sobota – 15:00 Neděle – 12:30	Koncert Středa – 20:00 Pátek – 20:00	Výstava Pondělí – 9:00 Neděle – 16:00	Bowling Neděle – 10:00 Pondělí – 17:00
Tenis Pondělí – 18:00 Středa – 18:30	Divadlo Úterý – 17:30 Sobota – 19:00	Káva Pondělí – 9:00 Pátek – 16:30	Party Pátek – 21:00 Sobota – 20:00



Film Sobota – 18:30 Neděle – 19:30	Hokej Středa – 15:00 Čtvrtek – 19:00	Oběd Čtvrtek – 12:30 Pátek – 13:00	Fotbal Pondělí – 18:30 Úterý – 19:00
Muzeum Sobota – 15:00 Neděle – 12:30	Koncert Středa – 20:00 Pátek – 20:00	Výstava Pondělí – 9:00 Neděle – 16:00	Bowling Neděle – 10:00 Pondělí – 17:00
Tenis Pondělí – 18:00 Středa – 18:30	Divadlo Úterý – 17:30 Sobota – 19:00	Káva Pondělí – 9:00 Pátek – 16:30	Party Pátek – 21:00 Sobota – 20:00

PŘÍLOHA 3

Zeptejte se a napište čas.



	JÁ:	STUDENT 1:	STUDENT 2:
V kolik hodin vstáváš?			
V kolik hodin snídáš?			
V kolik hodin si čistíš zuby?			
Kdy jdeš ráno do školy?			
Kdy se sprchuješ?			
Kdy obědváš?			
V kolik hodin jdeš domů ze školy?			
V kolik hodin odpoledne máš volno?			
V kolik hodin večeríš?			
Kdy se díváš na televizi?			
V kolik hodin jdeš spát?			

PŘÍLOHA 4

Napište, co děláte celý týden. Pak si domluvte ve dvojici schůzku.

	ráno	dopoledne	odpoledne	večer
pondělí				
úterý				
středa				
čtvrtek				
pátek				
sobota				
neděle				

PŘÍLOHA 5

Zeptejte se všech ve třídě a zjistěte, kdo rád/a...:



Tancuješ rád/a?	Zpíváš rád/a?	Chodíš rád/a do kina?	Jezdíš rád/a na kole?
Hraješ rád/a hry na počítači?	Čteš rád/a knihy?	Hraješ rád/a fotbal?	Fotografuješ rád/a?
Běháš rád/a?	Posloucháš rád/a hudbu?	Díváš se rád/a na televizi?	Plaveš rád/a?
Sportuješ rád/a?	Píšeš rád/a e-maily?	Maluješ rád/a?	Učíš se rád/a češtinu?













Tancuješ rád/a?	Zpíváš rád/a?	Chodíš rád/a do kina?	Jezdíš rád/a na kole?
Hraješ rád/a hry na počítači?	Čteš rád/a knihy?	Hraješ rád/a fotbal?	Fotografuješ rád/a?
Běháš rád/a?	Posloucháš rád/a hudbu?	Díváš se rád/a na televizi?	Plaveš rád/a?
Sportuješ rád/a?	Píšeš rád/a e-maily?	Maluješ rád/a?	Učíš se rád/a češtinu?

PŘÍLOHA 6

RÁD/A X NERAD/A











S1: Tancuješ rád/a? **S2:** Ano, rád/a tancuju. // Ne, nerad/a tancuju.

Jméno:					
Student 1:					
Student 2:					
Jméno:					
Student 1:					
Student 2:					



RÁD/A X NERAD/A

S1: Tancuješ rád/a? **S2:** Ano, rád/a tancuju. // Ne, nerad/a tancuju.

Jméno:					
Student 1:					
Student 2:					
Jméno:					
Student 1:					
Student 2:					

PŘÍLOHA 7



RÁD/RÁDA/RÁDI/RÁDY // NERAD/NERADA/NERADI/NERADY

STUDENT A	MARTIN	PETRA	DAVID A KAMILA	PETRA A IVETA



RÁD/RÁDA/RÁDI/RÁDY // NERAD/NERADA/NERADI/NERADY

STUDENT B	MARTIN	PETRA	DAVID A KAMILA	PETRA A IVETA

PŘÍLOHA 8

✂

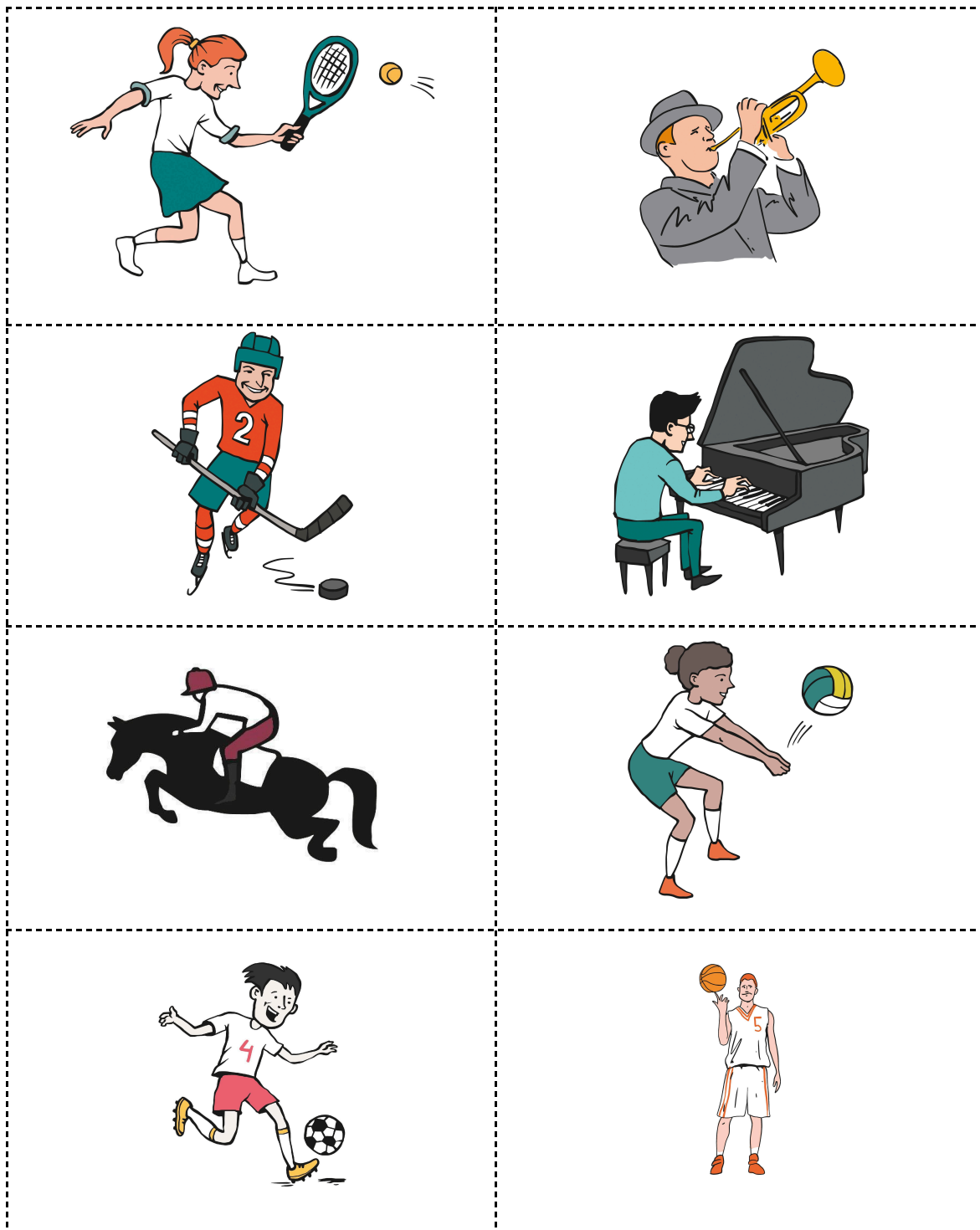

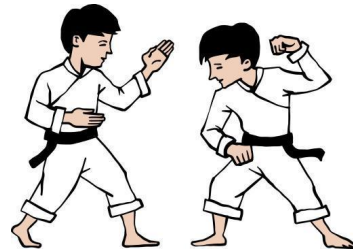
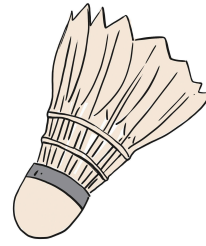

PŘÍLOHA 9

Zeptejte se všech ve třídě a zjistěte, kdo co umí...



Umíš vietnamsky?	Umíš hrát na kytaru?	Umíš vařit?	Umíš dobře zpívat?
Umíš hrát volejbal?	Umíš česky?	Umíš cvičit jógu?	Umíš hrát na piano?
Umíš lyžovat?	Umíš dobře malovat?	Umíš hrát hry na počítači?	Umíš tancovat?
Umíš jezdit na kole?	Umíš plavat?	Umíš španělsky?	Umíš hrát florbal?



Umíš vietnamsky?	Umíš hrát na kytaru?	Umíš vařit?	Umíš dobře zpívat?
Umíš hrát volejbal?	Umíš česky?	Umíš cvičit jógu?	Umíš hrát na piano?
Umíš lyžovat?	Umíš dobře malovat?	Umíš hrát hry na počítači?	Umíš tancovat?
Umíš jezdit na kole?	Umíš plavat?	Umíš španělsky?	Umíš hrát florbal?



Umíš vietnamsky?	Umíš hrát na kytaru?	Umíš vařit?	Umíš dobře zpívat?
Umíš hrát volejbal?	Umíš česky?	Umíš cvičit jógu?	Umíš hrát na piano?
Umíš lyžovat?	Umíš dobře malovat?	Umíš hrát hry na počítači?	Umíš tancovat?
Umíš jezdit na kole?	Umíš plavat?	Umíš španělsky?	Umíš hrát florbal?

PŘÍLOHA 10



LEDEN



ÚNOR



BŘEZEN



DUBEN



KVĚTEN



ČERVEN



ČERVENEC



SRPEN



ZÁŘÍ



ŘÍJEN



LISTOPAD



PROSINEC

PŘÍLOHA 11

✂

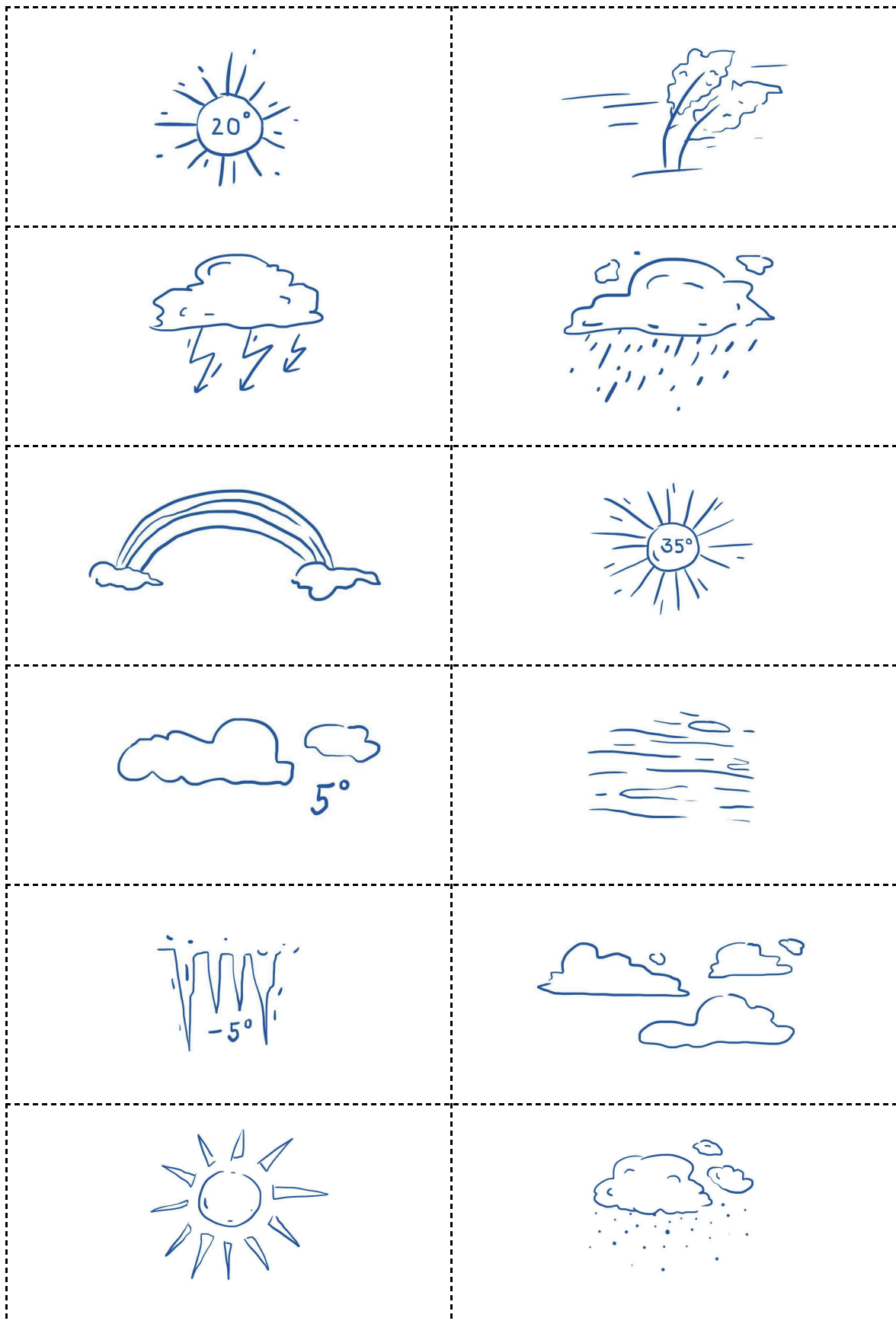

JE TEPLA	JE VÍTR / FOUKÁ
JE BOUŘKA	PRŠÍ
JE DUHA	JE HORKO
JE ZIMA	JE MLHA
MRZNE	JE ZATAŽENO
JE SLUNEČNO	SNĚŽÍ

PŘÍLOHA 12

START	V (zima) →	OTÁZKA →	(já) bruslit →	(ona) chodit pěšky →
OTÁZKA ←	15. 12. ←	zítra (je teplo) ←	(on) opalovat se ←	ve 13:45 ←
Ráno – čistit si zuby (já). →	29. 3. →	Večer – dívat se na televizi (my). →	Jdi o 3 pole dopředu! →	OTÁZKA →
ráno sprchovat se (on) ←	OTÁZKA ←	22. 10. ←	Nechceš jít do (kino)? ←	(já) plavat ←
Nechceš jít na/do výstavu? →	31. 8. →	ty (mocht) →	OTÁZKA →	ve 23:15 →
v 8:35 ←	Nechceš jít na (procházka)? ←	(oni) dívat se ←	v 17:55 ←	OTÁZKA ←
(ona) telefonovat →	Jdi o 2 pole zpátky! ←	OTÁZKA →	(vy) vstávat →	16. 7. →
(on) jít spát ←	Včera (pršet). ←	Často jedu/jezdím metrem. ←	OTÁZKA ←	(vy) poslouchat ←
(ona) obědvat →	OTÁZKA →	(ty) stavět sněhuláka →	(ty) večeřet →	CÍL

OTÁZKY

Co rád/a děláš?	Co nerad/a děláš?	Na co hraješ?	Jak často máš češtinu?
Jaký děláš sport?	Co posloucháš?	Jak často sportuješ?	V kolik hodin vstáváš?
Co obvykle snídáš?	Kdy obědváš?	Co obědváš?	Jak často tancuješ?
Jak často mluvíš česky?	Jak často chodíš do kina?	Co večeříš?	Kdy chodíš spát?
Jaký je pátý měsíc?	Jaký je jedenáctý měsíc?	Kdy máš narozeniny?	V kolik hodin začíná škola?
Jaké je dnes počasí?	Jaké bylo včera počasí?	Jaké je počasí v létě?	Jaké je počasí v zimě?
Co můžeme dělat v zimě?	Kdy jsou prázdniny?	Kdy jsou Vánoce?	Jak často jezdíš metrem?
Co děláš odpoledne?	Co děláš o víkendu?	Kolikátého je dnes?	Kolik je hodin?
V kolik hodin začíná čeština?	Jak často hraješ hry na počítači?	Máš raději zimu nebo léto?	Co můžeme dělat v létě?

PŘÍLOHA 13





6 VÝSLOVNOST V PRACOVNÍM SEŠITĚ: NÁVOD + ŘEŠENÍ

PS str. 64

V lekci je velká koncentrace slov s hláskami h a ch. Je potřeba je natrénovat samostatně. Nejdřív s kombinací se všemi vokály (hi, he, ha, ho, hu...), potom v kombinaci s různými hláskami.

Výslovnost H a CH

1. Trénujte souhlásku h:

historie, hit, hýbat

hezký, herec

Hana, hala, háček

holka, hodin, hokej

hudba, humor

pohybovat, pomáhat, kniha,

hloupý, pátého

2. Trénujte souhlásku ch:

chyba, chytat, chytrý

chemie, Cheb

chata, chalupa

chodit, chodba

chudý, chutnat

ochutnat, nechce, pochybovat,

chleba, na bruslích

3. Doplňte podle poslechu h, nebo ch:

- U čte, nebo pouští nahrávku, S doplňují podle poslechu, následuje kontrola:

Řešení:

hladit, chodit, pohybovat, míhat, pochody, ochrnout, snacha, ohrnout, huť, pohybovat, chyba, hodit, míchat, hod, chuť

4. Čtete věty, vyslovujte správně h a ch, pozor na správný přízvuk:

- S čtou správně věty, nejdřív po částech, problematická slova / slovní spojení nacvičit předem.
Např. Často chodím hrát fotbal. > často chodím, chodím hrát, hrát fotbal.
- Akcentujte správný přízvuk. K nácviku celých vět pomůže nahrávka ve dvou rychlostech.

5. Trénujte slova z lekce.

- S doplňují podle nahrávky slova z celé lekce, potom dělají se slovy jednoduché věty, které musí správně přečíst.

Řešení:

CHodit

Hrát

poslouCHat

Hodina

kniHa

aHoj

CHci

Horko

duHa

mIHa

poslouCHat

Hudbu

sprCHovat se

sněHulák

proCHázka

Houby

7 CHUTNÁ TI TO?

Slovní zásoba:

- **jídlo:** voda, čaj, limonáda, káva, maso, kuře, šunka, sýr, vejce, chléb, těstoviny, dort, mléko, jogurt, máslo, čokoláda, ovoce, zelenina, polévka, rýže, ořechy, ryby, banán, pomeranč, hrozny, třešně, jahody, citron, hruška, jablko, mandarinka, maliny, mrkev, meloun, ředkvičky, rajče, brokolice, květák, cibule, paprika, zelí, brambory, okurka, salát, losos, kapr, krocan, sušenky, knedlíky, houby, nudle, křidélka, špagety, kečup, kebab, pizza, hranolky, pivo, cukr, palačinky, majonéza, marmeláda, šlehačka, tuňák, med, salám, olivy, krevety, mořské plody, omáčka, jídlo, pití, nápoj, hořčice
- **další:** alergie, lepek, laktóza, vegetarián/ka, vegan/ka, maso a uzeniny, pekařství, cukrárna, potraviny, ovoce a zelenina, prase, kráva, kuře, svačina, večeře, oběd, snídaně, recept
- **přídavná jména:** mléčný, perlivý, pomerančový, jablečný, sýrový, malinový, citrónový, ořechový, vanilkový, zeleninový, grilovaný, vepřové, hovězí, kuřecí, slané, sladké, pálivé, hořké, kyselé, smažené, vařené, syrové, pečené, bramborový, národní, tradiční, sterilované, kořenová, italská, česká, čínská, ruská, ukrajinská, mexická, indická, japonská, vietnamská
- **slovesa:** grilovat, péct, smažit, vařit, chutnat, snídat, obědovat, večeřet, svačit, uvařit, přidat, nakrájet, zamíchat, dát, oloupat, dát
- **restaurace:** jídelní lístek, dát si, zaplatit, dohromady, zvlášť, kartou, hotově, číšník, host
- **nádobí:** lžíce, hrnec, nůž, talíř, sklenice, lžička, miska, vidlička

Gramatika:

- **slovesa:** pít, jíst
- **pády:** 4. pád (opakování + množné číslo), 7. pád (s/se), 2. pád (s výrazy množství)
- **tvoření přídavných jmen:** -ový/-ová z podstatných jmen

Extra materiály a aktivity ke cvičením v učebnici:

7.1 V OBCHODĚ

cv. 1–3:

- chodička, obracečka – jídlo a pití (PŘÍLOHA 1)
- popis jídel (s obrázky), např. „Je to pití, je to bílé...“ (může být opakování)
- kopírka: S sedí zády k sobě, jeden má obrázek košíku s jídlem a diktuje druhému, druhý maluje. Nebo zapisovač vs. donašeč informací (nalepit obrázek někam mimo třídu, S pracují ve skupinách a 2–3 z nich se chodí dívat, musí si zapamatovat a nadiktovat zapisovači, který nejde pryč ze třídy a zapisuje informace o obrázku).

cv. 6:

- autíčko stop – S si vylosují obchod, každý musí říct jednu věc, kterou tam kupujeme (prodáváme). Kdo neví, sedne si.

cv. 7:

- obrázky, substantiva a adjektiva na přiřazení – chodička, obracečka, chňapačka (PŘÍLOHA 2)

cv. 11:

- [Kolu, pijeme kolu](#) od M. Davida (youtube) – doplňování slov do písničky

cv. 11: poslech – řešení pro U:

Co jí Christian?

Christian: Ráno většinou snídám jogurt a čaj. K svačině mám většinou chleba a sýr, nebo šunku. Obědvám ve školní jídelně. Mám rád těstoviny pizzu a polévky. Moje oblíbená polévka je rajčatová. Nechutnají mi sladká jídla, jako například palačinky. Nikdy nejím knedlíky. K večeři jím většinou chleba, zeleninu, sýr nebo vejce. Mám alergii na ořechy, nemůžu jíst nic ořechového. Nejsem vegetarián, ale maso mi nechutná. Jím jenom kuřecí. Přes den piju vodu, čaj a někdy coca-colu.

7.2 V RESTAURACI

cv. 1–3:

- [Bob a Bobek v restauraci](#) (PŘÍLOHA 3), [Bob a bobek v supermarketu](#) (PŘÍLOHA 4)
- situace v restauraci na předvádění ve dvojicích/trojicích (PŘÍLOHA 5)
- komiks bez vyplněných bublin, S musí doplnit repliky

cv. 4:

- procvičování 7. pádu, extra cvičení (PŘÍLOHY 6–8)

7.3 NÁRODNÍ KUCHYNĚ

cv. 1:

- každý S / každá skupina ze stejné země představí svoji kuchyni, ostatní zapisují do tabulky (PŘÍLOHA 9)

cv. 2–4:

- obracečka, chodička (PŘÍLOHA 10)
- každý S/skupina namaluje recept na jejich typické národní jídlo
- [Menuťovka – nejitenci palači](#)

- [nky na světě](#) (PŘÍLOHA 11)

PŘÍLOHA 1

✂



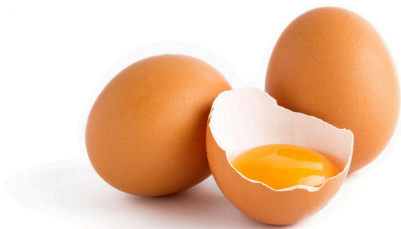





PŘÍLOHA 2



VEPŘOVÉ	
KUŘECÍ	
HOVĚZÍ	
PEČENÉ	

VAŘENÁ



SMAŽENÉ



GRILOVANÉ

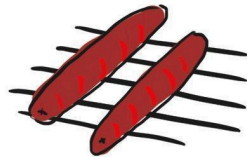

SYROVÁ

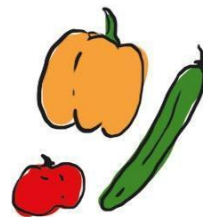

KYSELÁ



SLANÉ



SLADKÝ



PÁLIVÁ



HOŘKÉ



PŘÍLOHA 3



Bob a Bobek v restauraci. Podívejte se na video a odpovězte na otázky:

1. Jak se jmenujou králíci?
2. Kde bydlí králíci?
3. Co dělají králíci ráno?
4. Kde pracujou králíci?
5. Jakou profesi dělají?
6. Co si dá první host?
7. Co vaří první host?
8. Co vymysleli králíci? Jaký typ restaurace?

Bob a Bobek v restauraci. Podívejte se na video a odpovězte na otázky:

1. Jak se jmenujou králíci?
2. Kde bydlí králíci?
3. Co dělají králíci ráno?
4. Kde pracujou králíci?
5. Jakou profesi dělají?
6. Co si dá první host?
7. Co vaří první host?
8. Co vymysleli králíci? Jaký typ restaurace?

Bob a Bobek v restauraci. Podívejte se na video a odpovězte na otázky:

1. Jak se jmenujou králíci?
2. Kde bydlí králíci?
3. Co dělají králíci ráno?
4. Kde pracujou králíci?
5. Jakou profesi dělají?
6. Co si dá první host?
7. Co vaří první host?
8. Co vymysleli králíci? Jaký typ restaurace?

PŘÍLOHA 4



Bob a Bobek v supermarketu. Podívejte se na video a odpovězte na otázky:

1. Kde bydlí králíci?
2. Jaké je počasí?
3. Co chtějí králíci v supermarketu?
4. Jaké číslo mají králíci?
5. Co vyhraju králíci v supermarketu?
6. Proč je Bobek smutný?
7. Kdo má jejich klobouk?

Bob a Bobek v supermarketu. Podívejte se na video a odpovězte na otázky:

1. Kde bydlí králíci?
2. Jaké je počasí?
3. Co chtějí králíci v supermarketu?
4. Jaké číslo mají králíci?
5. Co vyhraju králíci v supermarketu?
6. Proč je Bobek smutný?
7. Kdo má jejich klobouk?

Bob a Bobek v supermarketu. Podívejte se na video a odpovězte na otázky:

1. Kde bydlí králíci?
2. Jaké je počasí?
3. Co chtějí králíci v supermarketu?
4. Jaké číslo mají králíci?
5. Co vyhraju králíci v supermarketu?
6. Proč je Bobek smutný?
7. Kdo má jejich klobouk?

Bob a Bobek v supermarketu. Podívejte se na video a odpovězte na otázky:

1. Kde bydlí králíci?
2. Jaké je počasí?
3. Co chtějí králíci v supermarketu?
4. Jaké číslo mají králíci?
5. Co vyhraju králíci v supermarketu?
6. Proč je Bobek smutný?
7. Kdo má jejich klobouk?

PŘÍLOHA 5



A1 Jste číšník/servírka	A2 Jste host. 1) Dáte si perlivou vodu, špagety. 2) Máte jídlo, ale nemáte vidličku. 3) Platíte hotově.
B1 Jste číšník/servírka	B2 Jste host. 1) Dáte si smažený sýr a hranolky. 2) Chcete hranolky, ale máte na talíři rýži. 3) Platíte kartou.
C1 Jste číšník/servírka	C2 Jste host. 1) Dáte si Pho, ale nevíte, co to je. Dáte si kávu. 2) Platíte hotově
D1 Jste číšník/servírka	D2 Jste host. 1) Dáte si jablečný džus a salát s kuřecím masem. 2) Dlouho čekáte. Ptáte se číšníka, kdy je jídlo hotové. 3) Platíte hotově.
E1 Jste číšník/servírka	E2 Jste host. 1) Dáte si colu a hovězí polévku. 2) Máte špinavou lžici. 3) Platíte kartou
F1 Jste číšník/servírka	F2 Jste host. 1) Dáte si pivo a rybu s brambory. 2) Chcete sůl, není to slané. 3) Platíte hotově.

PŘÍLOHA 6



Vyplňte tabulku. Ptejte se spolužáků:

Například: S1: *Chutná ti chleba se sýrem?* S2: *Ne, nechutná mi chleba se sýrem.*

Chutná ti...	JÁ	Student 1:	Student 2:
chleba se sýrem?			
pizza se salámem?			
maso s knedlíkem a se zelím?			
káva s mlékem a cukrem?			
rohlík s marmeládou?			
rýže se zeleninou?			
koláč s tvarohem?			
dort se šlehačkou?			



Vyplňte tabulku. Ptejte se spolužáků:

Například: S1: *Chutná ti chleba se sýrem?* S2: *Ne, nechutná mi chleba se sýrem.*

Chutná ti...	JÁ	Student 1:	Student 2:
chleba se sýrem?			
pizza se salámem?			
maso s knedlíkem a se zelím?			
káva s mlékem a cukrem?			
rohlík s marmeládou?			
rýže se zeleninou?			
koláč s tvarohem?			
dort se šlehačkou?			

PŘÍLOHA 7



Procvičujte 7. pád. Ptejte se spolužáka nebo spolužačky:

Např.: *Jezdit (tramvaj/metro)* → *Jezdíš **tramvají**, nebo **metrem**?*

Jezdit (metro/autobus)	Mít rád sendvič s (šunka/sýr)
Pít čaj s (citron/mléko)	Jíst většinou pizzu se (salám/sýr)
Jíst maso s (rýží/knedlík)	Jíst polévku s (chléb/rohlík)
Jíst palačinky s (med/zmrzlina)	Pít kávu s (cukr/mléko)
Cestovat (vlak/letadlo)	Jíst chléb s (máslo/marmeláda)

Procvičujte 7. pád. Ptejte se spolužáka nebo spolužačky:

Např.: *Jezdit (tramvaj/metro)* → *Jezdíš **tramvají**, nebo **metrem**?*

Jezdit (metro/autobus)	Mít rád sendvič s (šunka/sýr)
Pít čaj s (citron/mléko)	Jíst většinou pizzu se (salám/sýr)
Jíst maso s (rýží/knedlík)	Jíst polévku s (chléb/rohlík)
Jíst palačinky s (med/zmrzlina)	Pít kávu s (cukr/mléko)
Cestovat (vlak/letadlo)	Jíst chléb s (máslo/marmeláda)

Procvičujte 7. pád. Ptejte se spolužáka nebo spolužačky:

Např.: *Jezdit (tramvaj/metro)* → *Jezdíš **tramvají**, nebo **metrem**?*

Jezdit (metro/autobus)	Mít rád sendvič s (šunka/sýr)
Pít čaj s (citron/mléko)	Jíst většinou pizzu se (salám/sýr)
Jíst maso s (rýží/knedlík)	Jíst polévku s (chléb/rohlík)
Jíst palačinky s (med/zmrzlina)	Pít kávu s (cukr/mléko)
Cestovat (vlak/letadlo)	Jíst chléb s (máslo/marmeláda)

Procvičujte 7. pád. Ptejte se spolužáka nebo spolužačky:

Např.: *Jezdit (tramvaj/metro)* → *Jezdíš **tramvají**, nebo **metrem**?*

Jezdit (metro/autobus)	Mít rád sendvič s (šunka/sýr)
Pít čaj s (citron/mléko)	Jíst většinou pizzu se (salám/sýr)
Jíst maso s (rýží/knedlík)	Jíst polévku s (chléb/rohlík)
Jíst palačinky s (med/zmrzlina)	Pít kávu s (cukr/mléko)
Cestovat (vlak/letadlo)	Jíst chléb s (máslo/marmeláda)

PŘÍLOHA 8



Vyplňte tabulku. Ptejte se spolužáků:

Např.: S1: *S čím máš rád pizzu?* S2: *Mám rád pizzu se sýrem.*

Jméno	sendvič	maso	pizzu
já			

! 7. pád množné číslo:
houby – s houbami; hranolky – s hranolky/hranolkami; nudle – s nudlemi



Vyplňte tabulku. Ptejte se spolužáků:

Např.: S1: *S čím máš rád pizzu?* S2: *Mám rád pizzu se sýrem.*

Jméno	sendvič	maso	pizzu
já			

! 7. pád množné číslo:
houby – s houbami; hranolky – s hranolky/hranolkami; nudle – s nudlemi

PŘÍLOHA 9



ZEMĚ	JMÉNO studenta	JEDÍ TAM	PIJOU TAM	TYPICKÉ JÍDLO



ZEMĚ	JMÉNO studenta	JEDÍ TAM	PIJOU TAM	TYPICKÉ JÍDLO



ZEMĚ	JMÉNO studenta	JEDÍ TAM	PIJOU TAM	TYPICKÉ JÍDLO

PŘÍLOHA 10

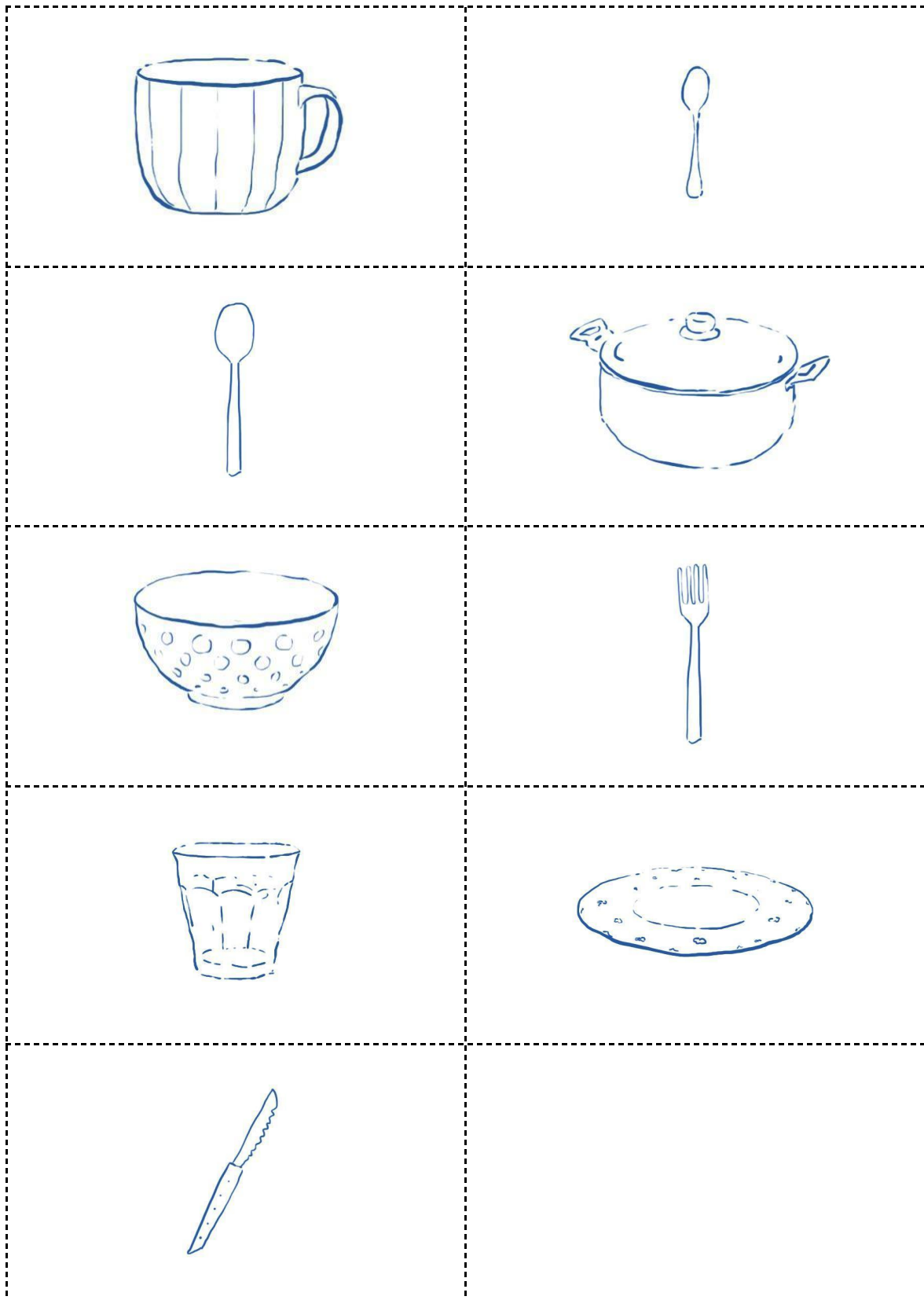

PŘÍLOHA 11



Jak na nejtenčí palačinky na světě?

1. Co je základ tenkých palačinek?
2. Jaké potřebujeme suroviny?
3. Na kolik palačinek?
4. Jaké používá kuchařka nádobí?
5. Palačinky se vaří, smaží, nebo pečou?

Jak na nejtenčí palačinky na světě?

1. Co je základ tenkých palačinek?
2. Jaké potřebujeme suroviny?
3. Na kolik palačinek?
4. Jaké používá kuchařka nádobí?
5. Palačinky se vaří, smaží, nebo pečou?

Jak na nejtenčí palačinky na světě?

1. Co je základ tenkých palačinek?
2. Jaké potřebujeme suroviny?
3. Na kolik palačinek?
4. Jaké používá kuchařka nádobí?
5. Palačinky se vaří, smaží, nebo pečou?

Jak na nejtenčí palačinky na světě?

1. Co je základ tenkých palačinek?
2. Jaké potřebujeme suroviny?
3. Na kolik palačinek?
4. Jaké používá kuchařka nádobí?
5. Palačinky se vaří, smaží, nebo pečou?

Jak na nejtenčí palačinky na světě?

1. Co je základ tenkých palačinek?
2. Jaké potřebujeme suroviny?
3. Na kolik palačinek?
4. Jaké používá kuchařka nádobí?
5. Palačinky se vaří, smaží, nebo pečou?

7 VÝSLOVNOST V PRACOVNÍM SEŠITĚ: NÁVOD + ŘEŠENÍ

PS str. 75

1. Poslouchejte a doplňte hlásky:

- Poslech dialogu z učebnice na str. 134 (nahrávka 07.1_4) – po částech. Učebnice je zavřená. Poslouchají a doplňují hlásky.

2. Poslouchejte a doplňte hlásky:

- Poslech z učebnice str. 148 (nahrávka 7.3_1b). Poslouchají po částech, doplňují hlásky. Učebnice je zavřená.

3. Poslouchejte slova a doplňte diakritiku. Doplňte ke slovům slova Morseovy abecedy. Potom kontrolujte se správným přízvukem:

- U čte nebo pouští nahrávku. S poslouchají, doplňují diakritiku.

Řešení:

palačinky – med – syrový – brokolice – párky – salát – maso – cibule – polévka – rýže – čokoláda – banán – nejím – mléko – limonáda – máslo – rohlík – knedlík – zmrzlina – olivy – cukrárna – pekařství – často – zelí – sýrový – omáčka – snídám – vařeny – tuňák – hořký – šlehačka

Speciální aktivity k výslovnosti:

- Diktát: U nastříhá karty (PŘÍLOHA 12), S pracují ve dvojicích/skupinách. Každý S dostane několik lístečků, musí je správně přečíst a nadiktovat a ostatní správně zapsat. Následuje okamžitá kontrola se zadáním. Možné využít i k objednávání jídla.
- Dialogy: S pracují ve trojicích – jeden S si vylosuje kartičku (jídlo, které si objedná), objedná si u číšníka, ten si jídlo podle poslechu zapíše, jde oznámit objednávku kuchaři, ten si ji podle poslechu taky zapíše, následuje kontrola, obě napsaná jídla musí být shodná s vylosovanou kartou.

8 CO JSI DĚLALA VČERA, LI?

Slovní zásoba:

- **profese:** fyzik, matematik, skladatel/ka, malíř/ka, spisovatel/ka, herec/herečka, sportovec/sportovkyně, podnikatel/podnikatelka, král/královna
- **slovesa:** narodit se, zemřít, stát se, bojovat
- **časové údaje:** minulý rok, před třemi lety, minulý týden, včera, minulý měsíc, především, když jsem byl dítě
- **další nová slova:** válka, demokracie, vzdělaný, svoboda
- **státy, národnosti, jazyky atd.:** Česká republika – Čech/Češka – český – česky – čeština; Německo, Amerika, Španělsko, Itálie, Francie, Ukrajina, Vietnam, Rusko, Japonsko

Gramatika:

- minulý čas
- slovesa „znát“ a „vědět“
- 4. pád – zájmena
- zájmena a zájmenná příslovce – neurčitá a záporná

Extra materiály a aktivity ke cvičením v učebnici:

8.1 KDO TO BYL?

cv. 3b:

- Jeden S dostane jméno osobnosti ze světové historie, druhý její fotku – tvoří dvojice a následně hledají info o osobnosti na internetu, následuje představení osobnosti. (PŘÍLOHA 1)

cv. 3c:

- Jeden S dostane jméno osobnosti z české historie, druhý její fotku – tvoří dvojice a následně hledají info o osobnosti na internetu, následuje představení osobnosti. (PŘÍLOHA 2)

cv. 4:

- S procvičují časování sloves „znát“ a „vědět“, a to nejen v minulém čase. (PŘÍLOHA 3)

cv. 5:

- S procvičují zájmena ve 4. pádě (tabulka pro zápis do sešitu + vysvětlení pravidel (cvičení na procvičení jsou v PS, str. 77).

Například: Vidím tě. x Čekám na tebe před školou.

	KRÁTKÝ TVAR	TVAR PO PŘEDLOŽCE
<i>já</i>	MĚ	MĚ
<i>ty</i>	TĚ	TEBE
<i>on/ono</i>	HO	NĚHO
<i>ona</i>	JI	NI
<i>my</i>	NÁS	NÁS
<i>vy</i>	VÁS	VÁS
<i>oni/ony</i>	JE	NĚ

- S skládají na lavici zájmena ve 4. pádě. (PŘÍLOHA 4)

cv. 6:

- S procvičují číslovky – diktát, soutěž v nejrychlejším slovním zápisu atd. (PŘÍLOHA 5)

cv. 7:

- S poslouchají a zapisují chybějící informace (PŘÍLOHA 6), poté skládají informace o TGM chronologicky za sebou. (PŘÍLOHA 7)

cv. 8:

- S procvičují nepravidelná slovesa. (PŘÍLOHA 8)
- S hrají ve dvojicích loď na slovesa – nutno pořádně vysvětlit, zejména Neslovanům, možné využít na různá slovesa. (PŘÍLOHA 9)

8.2 CO JSEM DĚLAL/A O VÍKENDU

cv. 1:

- poslech (PŘÍLOHA 10)

cv. 7:

- S procvičují všechny osoby sloves v minulosti pomocí hrací kostky. (PŘÍLOHA 11)

cv. 11:

- S procvičují záporná zájmena a příslovce. (PŘÍLOHA 12)

řešení cv. 12a:

- ANO, NE, NE, ANO, ANO, NE

8.3 MLUVÍŠ ČESKY?

- kartičky s otázkami na procvičení (PŘÍLOHA 13)
- křížovka (PŘÍLOHA 14)

PŘÍLOHA 1

✂



NEFERTITI



JOHN LENNON

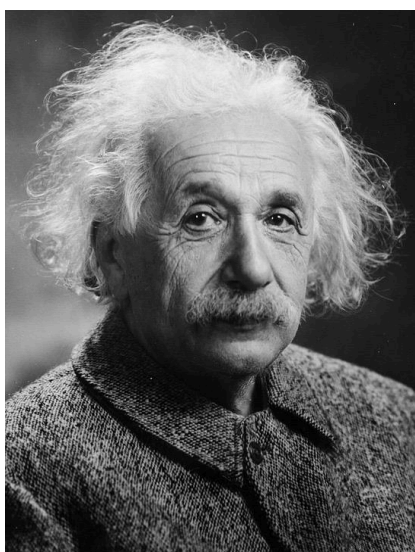

ALBERT EINSTEIN



MARYLIN MONROE



KLEOPATRA



ASTRID LINDGRENOVÁ



**HANS CHRISTIAN
ANDERSEN**



CHARLIE CHAPLIN

PŘÍLOHA 2

✂



ADINA MANDLOVÁ

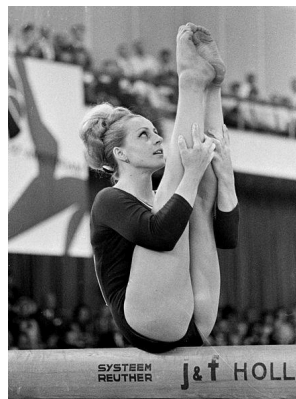

VĚRA ČÁSLAVSKÁ



EMIL ZÁTOPEK

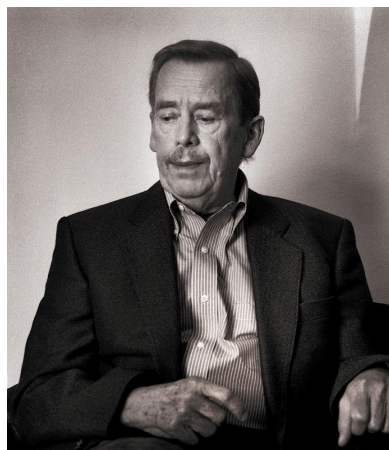

VÁCLAV HAVEL



BEDŘICH SMETANA



ALFONS MUCHA

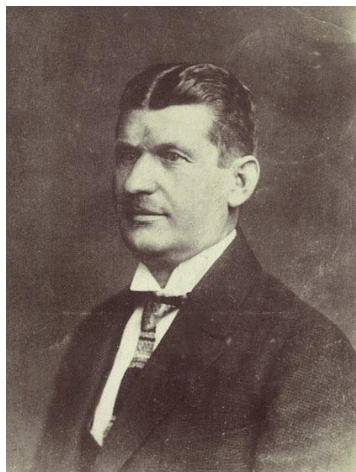

TOMÁŠ BAŤA



EMA DESTINOVÁ



BOŽENA NĚMCOVÁ



JAN AMOS KOMENSKÝ



KAREL ČAPEK



KAREL IV.

PŘÍLOHA 3



ZNÁM	VÍM, ...
DOBROU RESTAURACI	KDE JE DOBRÁ RESTAURACE
ADRESU IVANA	KDE BYDLÍ IVAN
HODNĚ VTIPŮ	KDY SE NARODILA BOŽENA NĚMCOVÁ
DOBRÉHO UČITELE MATEMATIKY	CO DĚLAL FILIP VČERA VEČER
JEDNOHO SLAVNÉHO ČECHA	PROČ KAROLÍNA NENÍ VE ŠKOLE
ZAJÍMAVÁ MÍSTA V PRAZE	ŽE OLEG JE UKRAJINY
HLAVNÍ MĚSTO FRANCIE	KDY JE PŘÍŠTÍ LEKCE
DVA STUDENTY Z INDIE	KDY ZAČÍNÁ TEN FOTBALOVÝ ZÁPAS
TVOJI SESTRU	JAK SE JMENUJE HLAVNÍ MĚSTO NĚMECKA
KNIHU <i>DÁŠEŇKA</i>	JAK SE JMENUJE AMERICKÝ PREZIDENT
HARRYHO STYLESE	CO NAPSAL KAREL ČAPEK

PŘÍLOHA 4



	KRÁTKÝ TVAR	TVAR PO PŘEDLOŽCE
já	MĚ	MĚ
ty	TĚ	TEBE
on/ono	HO	NĚHO
ona	JI	NI
my	NÁS	NÁS
vy	VÁS	VÁS
oni/ony	JE	NĚ

PŘÍLOHA 5



923	1010	1194
1212	1348	1415
1500	1620	1769
1781	1827	1880
1918	1990	1933
1996	5330	7834
24 220	67 150	1 895 209
4 993 550	6 269 111	9 999 999

PŘÍLOHA 6



Poslouchejte a doplňte slova do textu:

Tomáš Garrigue Masaryk se narodil v 1850. Byl to politik, filozof, učitel a první prezident republiky.

Byl z rodiny. Jeho otec byl Slovák a matka byla Češka. Jeho Charlotte Garrigueová byla Američanka. Měli spolu čtyři

Masaryk byl velmi a často cestoval. Nejdřív studoval na gymnáziu v Brně, a potom studoval na univerzitě ve Vídni. Od roku 1882 pracoval jako profesor na univerzitě v Praze, ale během 1. války žil v exilu. Tam bojoval za vznik samostatného Československa. V roce 1918 se stal prezidentem.

Rád jezdil na Měl přezdívku „tatiček Masaryk“. Zemřel v roce 1937 a stal se symbolem a demokracie.

Poslouchejte a doplňte slova do textu:

Tomáš Garrigue Masaryk se narodil v 1850. Byl to politik, filozof, učitel a první prezident republiky.

Byl z rodiny. Jeho otec byl Slovák a matka byla Češka. Jeho Charlotte Garrigueová byla Američanka. Měli spolu čtyři

Masaryk byl velmi a často cestoval. Nejdřív studoval na gymnáziu v Brně, a potom studoval na univerzitě ve Vídni. Od roku 1882 pracoval jako profesor na univerzitě v Praze, ale během 1. války žil v exilu. Tam bojoval za vznik samostatného Československa. V roce 1918 se stal prezidentem.

Rád jezdil na Měl přezdívku „tatiček Masaryk“. Zemřel v roce 1937 a stal se symbolem a demokracie.

Řešení pro U:

Tomáš Garrigue Masaryk se narodil v **roce** 1850. Byl to politik, filozof, učitel a první prezident **Československé** republiky.

Byl z **chudé** rodiny. Jeho otec byl Slovák a matka byla Češka. Jeho **manželka** Charlotte Garrigueová byla Američanka. Měli spolu čtyři **děti**.

Masaryk byl velmi **vzdělaný** a často cestoval. Nejdřív studoval na gymnáziu v Brně, a potom studoval **filozofii** na univerzitě ve Vídni. Od roku 1882 pracoval jako profesor na univerzitě v Praze, ale během 1. **světové** války žil v exilu. Tam bojoval za vznik samostatného Československa. V roce 1918 se stal prezidentem.

Rád jezdil na **koni**. Měl přezdívku „tatiček Masaryk“. Zemřel v roce 1937 a stal se symbolem **svobody** a demokracie.

PŘÍLOHA 7



TOMÁŠ GARRIGUE MASARYK

Narodil se v roce 1850.

Studoval na gymnáziu v Brně.

Studoval filozofii na univerzitě ve Vídni.

Od roku 1882 pracoval jako profesor na univerzitě v Praze.

Během 1. světové války žil v exilu.

V roce 1918 se stal prezidentem.

Zemřel v roce 1937.



TOMÁŠ GARRIGUE MASARYK

Narodil se v roce 1850.

Studoval na gymnáziu v Brně.

Studoval filozofii na univerzitě ve Vídni.

Od roku 1882 pracoval jako profesor na univerzitě v Praze.

Během 1. světové války žil v exilu.

V roce 1918 se stal prezidentem.

Zemřel v roce 1937.

PŘÍLOHA 8



ČÍST	JÍST	JÍT	MOCT
ČETL	JEDL	ŠEL	MOHL
PÍT	PSÁT	SPÁT	CHTÍT
PIL	PSAL	SPAL	CHTĚL
BÝT	MÍT	ZEMŘÍT	ŽÍT
BYL	MĚL	ZEMŘEL	ŽIL



ČÍST	JÍST	JÍT	MOCT
ČETL	JEDL	ŠEL	MOHL
PÍT	PSÁT	SPÁT	CHTÍT
PIL	PSAL	SPAL	CHTĚL
BÝT	MÍT	ZEMŘÍT	ŽÍT
BYL	MĚL	ZEMŘEL	ŽIL

PŘÍLOHA 9



MOJE POLE										
č	j	j	m	p	p	s	c	b	m	ž
í	í	í	o	p	s	p	h	y	í	í
s	s	t	c	á	á	t	t	t	t	t
<i>já</i>										
<i>ty</i>										
<i>on</i>										
<i>ona</i>										
<i>my</i>										
<i>vy</i>										
<i>oni</i>										
<i>ony</i>										

PROTIHRÁČOVO POLE										
č	j	j	m	p	p	s	c	b	m	ž
í	í	í	o	p	s	p	h	y	í	í
s	s	t	c	á	á	t	t	t	t	t
<i>já</i>										
<i>ty</i>										
<i>on</i>										
<i>ona</i>										
<i>my</i>										
<i>vy</i>										
<i>oni</i>										
<i>ony</i>										

lodě: 4 x 3 x 2 x 2 x 1 x

fráze: Zásah. / Vedle. / Lod' potopena.

PŘÍLOHA 10



Poslouchejte a doplňte slova do textu: *Pondělí ráno ve škole*

Emil: Ahoj Christiane. Co o víkendu?

Christian: Byl jsem doma, protože nemocný. jít ven. Celý den v posteli. Když, knihu, nebo na televizi. to nuda, ale teď už je mi dobře.

Emil: To je mi líto.

Christian: A co ty?

Emil: V sobotu s rodiči na výletě. na hrad Karlštejn. Víš, že ho Karel IV.? A v neděli do kina. Film „Masaryk“ a byl o synovi Tomáše Garrigua Masaryka, jak o něm ve škole, pamatuješ? moc dobrý. Příště musíš jít taky.



Poslouchejte a doplňte slova do textu: *Pondělí ráno ve škole*

Emil: Ahoj Christiane. Co o víkendu?

Christian: Byl jsem doma, protože nemocný. jít ven. Celý den v posteli. Když, knihu, nebo na televizi. to nuda, ale teď už je mi dobře.

Emil: To je mi líto.

Christian: A co ty?

Emil: V sobotu s rodiči na výletě. na hrad Karlštejn. Víš, že ho Karel IV.? A v neděli do kina. Film „Masaryk“ a byl o synovi Tomáše Garrigua Masaryka, jak o něm ve škole, pamatuješ? moc dobrý. Příště musíš jít taky.

Řešení pro U:

Pondělí ráno ve škole

Emil: Ahoj Christiane. Co **jsi dělal** o víkendu?

Christian: **Byl jsem** doma, protože jsem byl nemocný. **Nemohl jsem** jít ven. Celý den **jsem ležel** v posteli. Když **jsem nespál, četl jsem knihu**, nebo **jsem se díval** na televizi. **Byla** to nuda, ale teď už je mi dobře.

Emil: To je mi líto.

Christian: A co **jsi dělal** ty?

Emil: V sobotu **jsme byli** s rodiči na výletě. **Jeli jsme** na hrad Karlštejn. Víš, že ho **založil** Karel IV.? A v neděli **jsem šel** do kina. Film **se jmenoval** „Masaryk“ a byl o synovi Tomáše Garrigua Masaryka, jak **jsme** o něm **četli** ve škole, pamatuješ? **Byl** moc dobrý. Příště musíš jít taky.

PŘÍLOHA 11

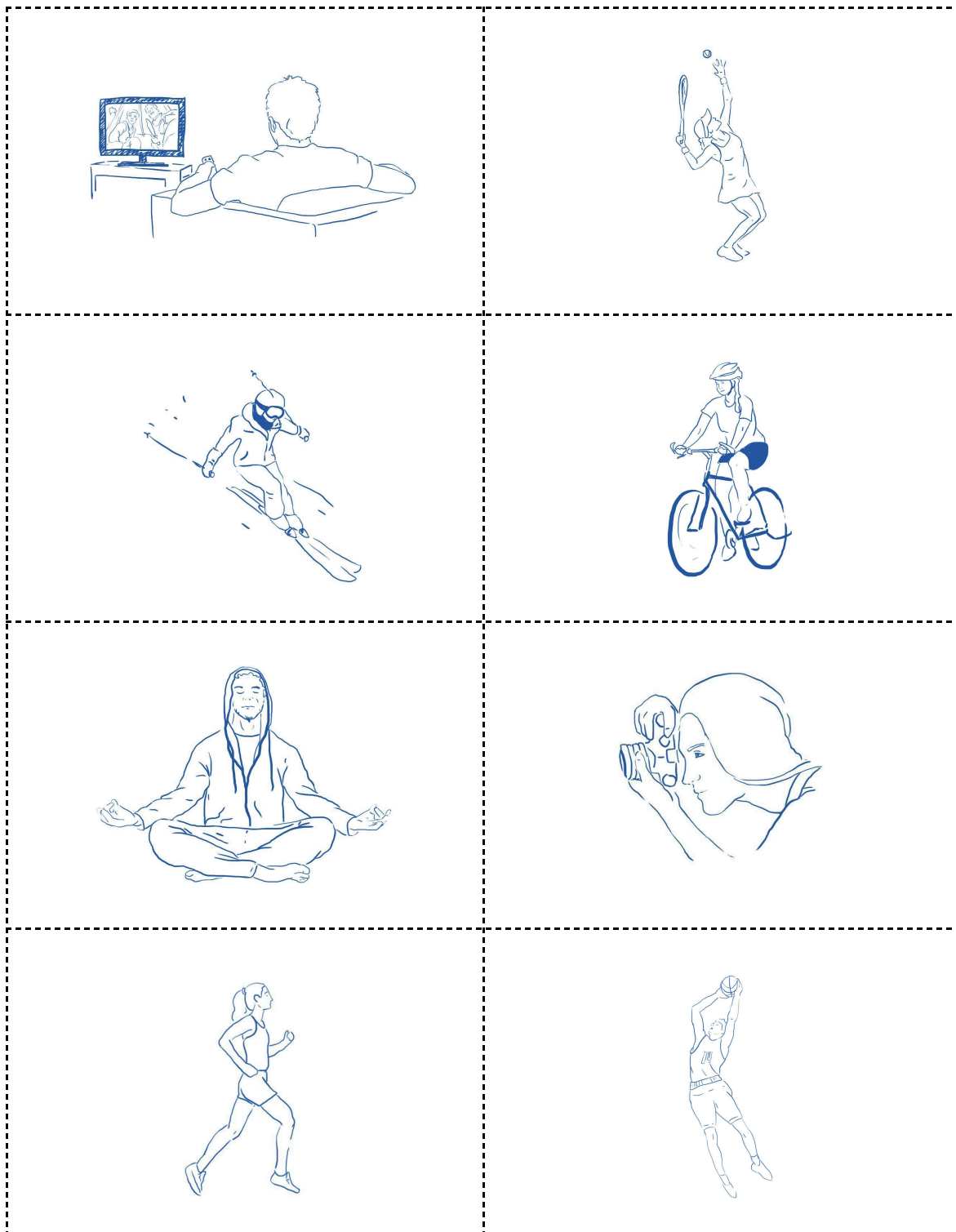

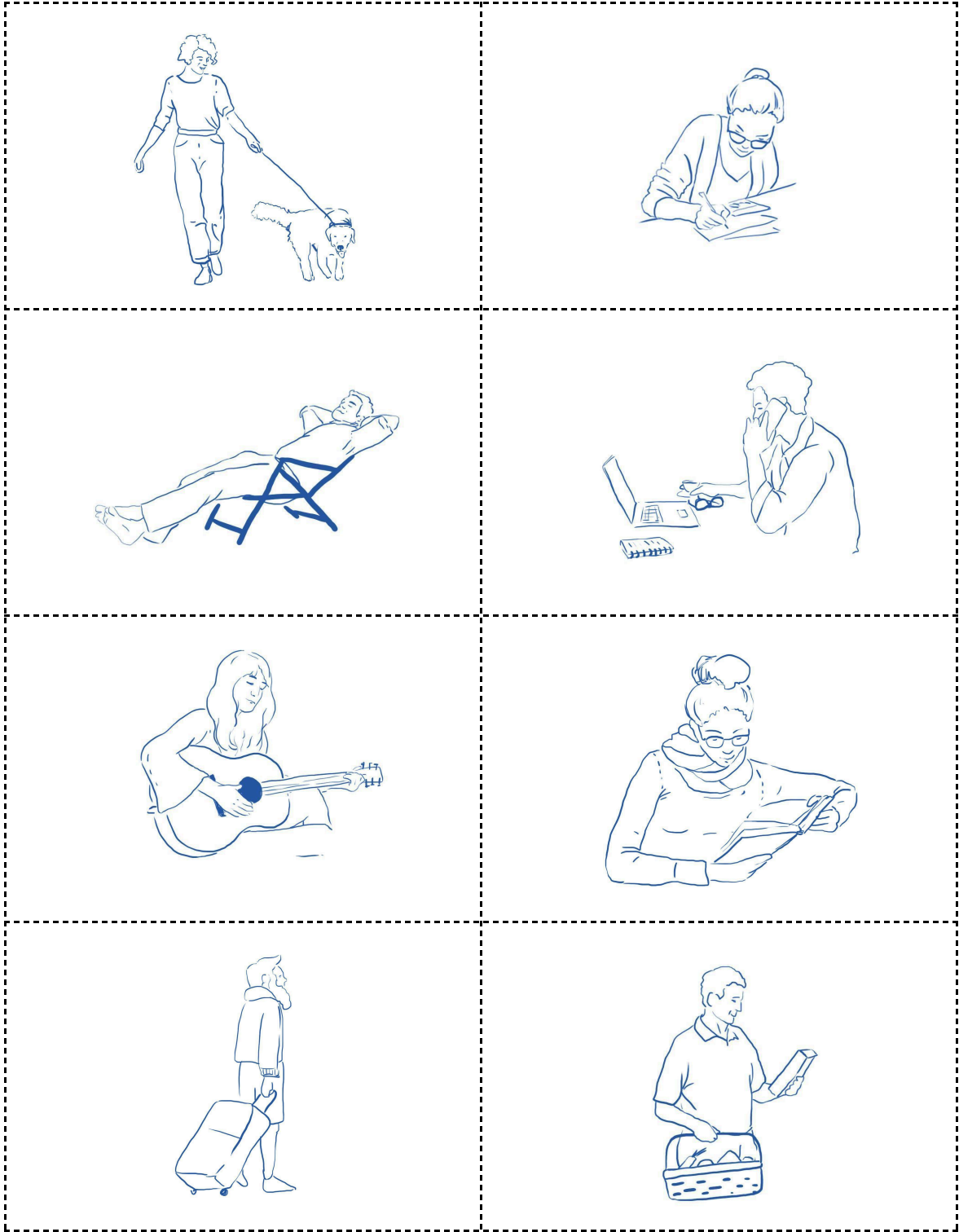

PŘÍLOHA 12



BYL JSI NĚKDY V RUSKU?	JEDL JSI NĚKDY GULÁŠ?
BYL JSI NĚKDY V AFRICE?	JEDL JSI NĚKDY OVOCNÉ KNEDLÍKY?
BYL JSI NĚKDY V AMERICE?	JEDL JSI NĚKDY PIZZU S ČOKOLÁDOU?
BYL JSI NĚKDY V AUSTRÁLII?	JEDL JSI NĚKDY SUSHI?
ZNÁŠ NĚKOHO Z AMERIKY?	PIL JSI NĚKDY ALKOHOL?
ZNÁŠ NĚJAKÉHO NĚMECKÉHO SPISOVATELE?	PIL JSI NĚKDY KÁVU?
ZNÁŠ NĚJAKÉHO ČESKÉHO ZPĚVÁKA?	VIDĚL JSI NĚKDY FILM TITANIC?
ZNÁŠ NĚJAKÉHO STUDENTA Z PORTUGALSKA?	VIDĚL JSI NĚKDY NĚJAKÝ ČESKÝ FILM?
ZNÁŠ NĚJAKÉHO UČITELE MATEMATIKY?	UČIL SES NĚKDY RUŠTINU?
ZNÁŠ NĚJAKOU UČITELKU VIETNAMŠTINY?	UČIL SES NĚKDY NĚMČINU?
JEL JSI NĚKDY NA KONI?	UČIL SES NĚKDY JAPONŠTINU?
JEL JSI NĚKDY NA MOTORCE?	JE VE TŘÍDĚ NĚKDO Z EGYPTA?
ŘÍDIL JSI NĚKDY AUTO?	JE VE TŘÍDĚ NĚKDO Z KANADY?

PŘÍLOHA 13



OBVATEL ČR	OBVATELKA ČR
OBVATEL NĚMECKA	OBVATELKA NĚMECKA
OBVATEL ITÁLIE	OBVATELKA ITÁLIE
OBVATEL FRANCIE	OBVATELKA FRANCIE
OBVATEL ŠPANĚLSKA	OBVATELKA ŠPANĚLSKA
OBVATEL JAPONSKA	OBVATELKA JAPONSKA
OBVATEL UKRAJINY	OBVATELKA UKRAJINY
OBVATEL AMERIKY	OBVATELKA AMERIKY
OBVATEL VIETNAMU	OBVATELKA VIETNAMU
OBVATEL ANGLIE	OBVATELKA ANGLIE

JAK SE MLUVÍ V NĚMECKU?	JAK SE JMENUJE ZEMĚ, KDE SE MLUVÍ NĚMECKY?
JAK SE MLUVÍ V ČESKÉ REPUBLICĚ?	JAK SE JMENUJE ZEMĚ, KDE SE MLUVÍ ČESKY?
JAK SE MLUVÍ V ITÁLII?	JAK SE JMENUJE ZEMĚ, KDE SE MLUVÍ ITALSKY?
JAK SE MLUVÍ VE FRANCII?	JAK SE JMENUJE ZEMĚ, KDE SE MLUVÍ FRANCOUZSKY?
JAK SE MLUVÍ VE ŠPANĚLSKU?	JAK SE JMENUJE ZEMĚ, KDE SE MLUVÍ ŠPANĚLSKY?
JAK SE MLUVÍ V JAPONSKU?	JAK SE JMENUJE ZEMĚ, KDE SE MLUVÍ JAPONSKY?
JAK SE MLUVÍ NA UKRAJINĚ?	JAK SE JMENUJE ZEMĚ, KDE SE MLUVÍ UKRAJINSKY?
JAK SE MLUVÍ V AMERICE?	JAK SE JMENUJE ZEMĚ, KDE SE MLUVÍ ANGLICKY?
JAK SE MLUVÍ VE VIETNAMU?	JAK SE JMENUJE ZEMĚ, KDE SE MLUVÍ VIETNAMSKY?
JAK SE MLUVÍ V ANGLII?	JAK SE JMENUJE ZEMĚ, KDE SE MLUVÍ ANGLICKY?

JAKÁ JE PIZZA Z ITÁLIE?	JAKÝ JE FILM Z AMERIKY?
JAKÉ JE VÍNO Z FRANCIE?	JAKÝ JE ČAJ Z ANGLIE?
JAKÉ JE AUTO Z NĚMECKA?	JAKÁ JE HUDBA ZE ŠPANĚLSKA?
JAKÉ JE SUSHI Z JAPONSKA?	JAKÉ JE PIVO Z ČESKÉ REPUBLIKY?
JAKÁ JE POLÉVKA Z VIETNAMU?	JAKÝ JE BORŠČ Z UKRAJINY?
VYJMENUJ 5 SVĚTADÍLŮ (KONTINENTŮ).	VYJMENUJ 5 STÁTŮ V ASII.
VYJMENUJ 5 STÁTŮ V EVROPĚ.	VYJMENUJ 5 STÁTŮ V AFRICE.
VYJMENUJ 5 STÁTŮ V AMERICE.	

8 VÝSLOVNOST V PRACOVNÍM SEŠITĚ: NÁVOD + ŘEŠENÍ

PS str. 83–84

1. Poslouchejte a doplňte diakritiku:

- S poslouchají po částech text z učebnice na str. 160 (nahrávka 08.1_7b) a doplňují diakritiku, následně kontrolují podle učebnice.

2. Poslouchejte a doplňte chybějící hlásky, pak správně čtěte:

- U čte nebo pouští nahrávku, S poslouchají a doplňují hlásky, potom čtou a ze slov tvoří věty.

Řešení: česky – Němec – španělsky – angličtina – Ukrajinka – japonština – americký – Vietnámec – ruština – český – ukrajinský – francouzština – ruský – čeština

3. Doplňte diakritiku u sloves v minulém čase. Potom správně čtěte:

- U čte, S poslouchají a doplňují diakritiku u forem sloves v minulém čase. Učebnice je zavřená. Potom čtou, dělají věty se slovesy a správně čtou.

Řešení:

měl – zemřel – stal se – žil – byl – četl – hrál – pil – vařil – psal – spal – chtěl – šel – večeřel – cvičil – díval se

4. Spojte letopočet, psanou formu a výslovnost:

- S spojí letopočet se správnou výslovností. Pozor, aby S nečetli [sedmnácať] – naznačeno ve sloupci s výslovností, vynechají na konci t [sedumnác]. Potom správně čtou. **Doporučení:** vytleskávat jednotlivé slabiky.

9 LÍBÍ SE TI EMIL?

Slovní zásoba:

- **vzhled:** vlasy, oči, vypadat, blondátý, zrzavý, kudrnatý, rovné, vlnité
- **vlastnosti:** veselý, kamarádský, upovídaný, zvědavý, upřímný, falešný, pracovitý, líný, lakomý, vtipný, štědrý, trapný, namyšlený, žárlivý, tichý, náladový, tvrdohlavý, nesmělý, sebevědomý, zlý, hodný, hustý, nudný
- **emoce:** spokojený, zamilovaný, znuděný, naštvaný, uražený, překvapený, žárlit, kamarádit se s, mít dobrou náladu, seznámit se s, chodit s, rozejít se s, hádat se s...
- **oblečení:** nosit, mít na sobě, kšiltovka, triko, kalhoty, džíny, boty, slipy, svetr, kraťasy, ponožky, tepláky, rukavice, kalhoty, bunda, šaty, sukně, batoh, plavky, čepice, kalhotky, sako, kabelka, tričko, halenka, kravata, deštník, mikina, kabát, šála, brýle, košile, podprsenka, peněženka, pláštěnka, punčocháče, pyžamo, trenýrky, barevný, doplňky
- **další:** změnit, názor, páv, včela, opice, křeček, beran, veš, letní tábor, stovka, dvoustovka, tisícovka, pětistovka, zajímavý, gepard, myš, slon, šnek, holub, žirafa

Gramatika:

- **stupňování přídavných jmen:** velký, hezký, dobrý, malý, vysoký, drahý, špatný, starý, mladý, krátký, dlouhý, krásný, zajímavý, levný
- **stupňování příslovcí:** málo, hodně, dobře, špatně
- **pády:** 3. pád (bez předložky, lidé)

Extra materiály a aktivity ke cvičením v učebnici:

9.1 POPIS ČLOVĚKA

cv. 1–4:

- dvojice dostane charakter, musí sehrát scénku, ostatní hádají (růžové), nebo slovo popisují (černé + růžové); procvičovat s „vadí mi“ – vadí mi falešní lidé... (PŘÍLOHA 1)

cv. 5:

- napsat, kdy jsem byl naposledy naštvaný, veselý atd.

9.2 OBLEČENÍ A DOPLŇKY

cv. 2–6:

- obrázky oblečení na chodičku, obracečku, nebo si S vytáhne jeden obrázek, hodí si kostkou, číslo na kostce symbolizuje osobu (1 = mi, 2 = ti atd.), tvoří věty líbí se mi/ti... + oblečení na obrázku, případně věty mám/máš/má na sobě + 4. pád oblečení (PŘÍLOHA 2)
- hra „abeceda“ – každý S má papír s pěti sloupečky, první sloupec nadepsaný JÍDLO, druhý sloupec SLOVESO, třetí sloupec CHARAKTER/EMOCE, čtvrtý sloupec

OBLEČENÍ, pátý sloupec VĚC. Jeden S vylosuje písmeno z abecedy, cílem je napsat do každého sloupce jedno slovo začínající na dané písmeno – kdo to má první, vyhrává. Potom si každý запиše body – 5 b za slovo, které má alespoň jeden další S, 10 b za slovo, které nikdo jiný nemá. (PŘÍLOHA 3)

cv. 7–11:

- světová „nej“ – spojovačka na lavici, S seřadí vždy trojici, potom napíší větu, např. „Největší hora na světě je Mount Everest.“ (PŘÍLOHA 4)
- porovnávání zvířat – S si vylosuje dvě zvířata a porovná je (PŘÍLOHA 5)

cv. na opakování:

- popis člověka – dvojice dostane fotku člověka z časopisu, nalepí ji na A3 a popíše podle instrukcí (PŘÍLOHA 6)
- napsat jména S, každý dostane jedno a musí ho popsat – ostatní hádají, o koho jde
- písnička [Náměšť](#)

PŘÍLOHA 1



kamarádský	upovídaný
líný	lakomý
tvrdohlavý	nesmělý
hustý	zvědavý
upřímný	tichý
pracovitý	tvrdohlavý
sebevědomý	naštvaný
namyšlený	zamilovaný
žárlivý	náladový
nudný	

PŘÍLOHA 2





PŘÍLOHA 3



JÍDLO	SLOVESO	CHARAKTER /EMOCE	OBLEČENÍ	VĚC



JÍDLO	SLOVESO	CHARAKTER /EMOCE	OBLEČENÍ	VĚC



JÍDLO	SLOVESO	CHARAKTER /EMOCE	OBLEČENÍ	VĚC

PŘÍLOHA 4

SAHARA	SUCHÝ	POUŠŤ
TGV	RYCHLÝ	VLAK
MRTVÉ MOŘE	SLANÝ	MOŘE
KASPICKÉ MOŘE	VELKÝ	JEZERO
MOUNT EVEREST	VYSOKÝ	HORA
AMAZONKA	DLOUHÝ	ŘEKA
BAJKAL	HLUBOKÝ	JEZERO
GRÓNSKO	VELKÝ	OSTROV
ČÍNA	LIDNATÝ	STÁT
VATIKÁN	MALÝ	STÁT
POLSKO	VELKÝ	STÁT

PŘÍLOHA 5

✂

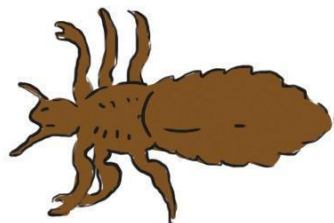
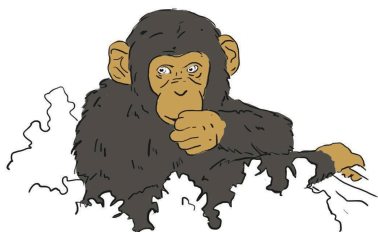
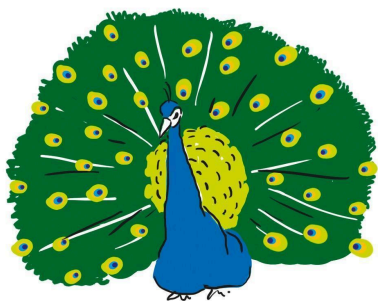
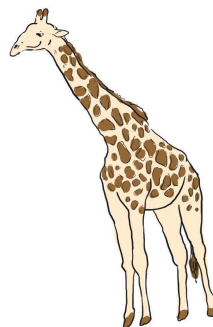
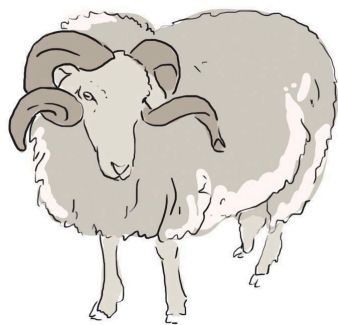

PŘÍLOHA 6



<ol style="list-style-type: none">1. Jak se jmenuje?2. Odkud je?3. Co dělá?4. Jakými jazyky mluví?5. Jaké má koníčky?6. Jak vypadá? (jakou má postavu, jaké má vlasy a oči?)7. Jaká/ý je? (dobré a špatné vlastnosti)8. Co má na sobě?	<ol style="list-style-type: none">1. Jak se jmenuje?2. Odkud je?3. Co dělá?4. Jakými jazyky mluví?5. Jaké má koníčky?6. Jak vypadá? (jakou má postavu, jaké má vlasy a oči?)7. Jaká/ý je? (dobré a špatné vlastnosti)8. Co má na sobě?
<ol style="list-style-type: none">1. Jak se jmenuje?2. Odkud je?3. Co dělá?4. Jakými jazyky mluví?5. Jaké má koníčky?6. Jak vypadá? (jakou má postavu, jaké má vlasy a oči?)7. Jaká/ý je? (dobré a špatné vlastnosti)8. Co má na sobě?	<ol style="list-style-type: none">1. Jak se jmenuje?2. Odkud je?3. Co dělá?4. Jakými jazyky mluví?5. Jaké má koníčky?6. Jak vypadá? (jakou má postavu, jaké má vlasy a oči?)7. Jaká/ý je? (dobré a špatné vlastnosti)8. Co má na sobě?
<ol style="list-style-type: none">1. Jak se jmenuje?2. Odkud je?3. Co dělá?4. Jakými jazyky mluví?5. Jaké má koníčky?6. Jak vypadá? (jakou má postavu, jaké má vlasy a oči?)7. Jaká/ý je? (dobré a špatné vlastnosti)8. Co má na sobě?	<ol style="list-style-type: none">1. Jak se jmenuje?2. Odkud je?3. Co dělá?4. Jakými jazyky mluví?5. Jaké má koníčky?6. Jak vypadá? (jakou má postavu, jaké má vlasy a oči?)7. Jaká/ý je? (dobré a špatné vlastnosti)8. Co má na sobě?

9 VÝSLOVNOST V PRACOVNÍM SEŠITĚ: NÁVOD + ŘEŠENÍ

PS str. 96–97

1. Poslouchejte dialog a doplňte hlásky. Pak čtěte správně:

- S poslouchají po částech dialog z učebnice na str. 179 (nahrávka 09.1_1), doplňují hlásky. Potom správně čtou po dvojicích/skupinách. Je možné využít nahrávku k její imitaci. S poslouchají repliku, snaží se ji co nejvěrněji napodobit.

2. Poslouchejte a napište slova k symbolům. Pak kontrolujte. Nakonec čtěte správně:

- S poslouchají slova z nahrávky, doplňují do tabulky. Potom slova správně čtou, na krátký vokál tlesknou, na dlouhý vokál udělají pohyb rukou seshora dolů, jako když se splachují záchod.

sandály, slipy, svetr, boty, kraťasy, ponožky, tepláky, rukavice, kalhoty, bunda, šaty, sukně, batoh, plavky, trenýrky, čepice, kalhotky, sako, kabelka, tričko, halenka, kravata, mikina, deštník, kabát, šála, brýle, košile, peněženka, podprsenka, pyžamo

• •	• • •	• - •	• -	- •	• • • •
boty	kraťasy	sandály	kabát	šála	rukavice
bunda	ponožka	trenýrky	deštník	brýle	peněženka
šaty	kalhoty	tepláky			podprsenka
sukně	čepice				
batoh	kalhotky				
plavky	kabelka				
sako	halenka				
tričko	kravata				
slipy	mikina				
	košile				
	pyžamo				

3. Poslouchejte a doplňte samohlásky. Potom správně čtěte:

- S poslouchají dialog z učebnice na str. 193 (nahrávka 09.2_7a). V lekci se u stupňování adjektiv znovu tematizuje palatalizace/měkčení. Při doplňování dialogu je kladen důraz na správně doplněné i/y, e/ě.

4. Doplňte diakritiku:

- S doplňují diakritiku. Následně proběhne společná kontrola a čtení. U komparativu je třeba dávat pozor na realizaci dlouhého i. **Doporučení:** říct S, ať se na konci každého komparativu usmějí (podaří se jim líp í).

10 CO BUDEŠ DĚLAT O VÍKENDU?

Slovní zásoba:

- **slovesa:** zařizovat, stěhovat se
- **podstatná jména:** návštěva, výstava, galerie, obchodní centrum, moře, řeka, jezero, ostrov, kopec, hora, poukaz, památka, katedrála
- **časové údaje:** zítra, pozítří, příští týden/měsíc/ rok, až budu v důchodu, za 10 let, až budu dospělý
- **bydlení:**
 - části domu: kuchyň, koupelna, ložnice, pokoj, obývací pokoj, obývací, chodba, garáž, sklep, balkon, terasa, dětský pokoj, jídelna, pracovna, zahrada, střecha, zeď, patro, přízemí
 - vybavení: lednice, postel, záchod, umyvadlo, křeslo, vana, lampa, květina, skříň, váza, pohovka, mikrovlnka, police, stolek, trouba, nábytek, konferenční stolek, knihovna, krabice

Gramatika:

- budoucí čas
- kam? – do/na/k
- kondicionál

Extra materiály a aktivity ke cvičením v učebnici:

10.1 PLÁNY NA VÍKEND

cv. 6:

- „Co budete dělat o víkendu?“ – poslech s vynechanými částmi „kam“ (PŘÍLOHA 1)

cv. 11:

- časové údaje (PŘÍLOHA 2)
- slovesa obrázky (PŘÍLOHA 3)

10.2 BYDLENÍ

cv. 1–3:

- slovní zásoba – obrázky (PŘÍLOHA 4)
- křížovka (PŘÍLOHA 5)

cv. 4:

- text – poslech (PŘÍLOHA 6)

10.3 PŘEDSTAVTE SI, ŽE...

cv. 1: poslech – řešení pro U:

Učitel Jan: Představte si, že jste vyhráli poukaz na dovolenou. Kam byste jeli? A co byste tam dělali?

Li: Já bych letěla na **Krétu**. Chtěla bych vidět nějaké antické památky. Každý den bych plavala v **moři** a jedla bych řecký **salát**.

Emil: Já bych letěl do Říma. Navštívil bych Koloseum a Vatikán. Bydlel bych v luxusním **hotelu** a každý den bych jedl **pizzu**.

Christian: Já bych jel do Barcelony. Šel bych se podívat na katedrálu Sagrada Familia, pak bych si dal nějaké typické španělské **jídlo** a večer bych šel na **fotbal**.

Káťa: Já bych letěla do Paříže. Navštívila bych Eiffelovku a šla bych na **výstavu** do Louvru. Nakonec bych koupila tři kila makronek a přinesla bych je v pondělí do **školy**.

PŘÍLOHA 1



Pátek odpoledne ve škole

Učitel Jan: Co budete dělat o víkendu?

Emil: V sobotu pojedeme s rodiči Moc se těším. A v neděli půjdu budeme se dívat na nějaký film.

Káťa: Já půjdu zítra angličtiny. A v neděli pojedu Potřebuju nějaké nové zimní oblečení.

Li: Moji rodiče nebudou o víkendu doma, poletí Tak půjdu a budu tam spát.

Christian: Já půjdu v sobotu Alfonse Muchy. A v neděli budu doma a budu hrát počítačové hry.

Pátek odpoledne ve škole

Učitel Jan: Co budete dělat o víkendu?

Emil: V sobotu pojedeme s rodiči Moc se těším. A v neděli půjdu budeme se dívat na nějaký film.

Káťa: Já půjdu zítra angličtiny. A v neděli pojedu Potřebuju nějaké nové zimní oblečení.

Li: Moji rodiče nebudou o víkendu doma, poletí Tak půjdu a budu tam spát.

Christian: Já půjdu v sobotu Alfonse Muchy. A v neděli budu doma a budu hrát počítačové hry.

Pátek odpoledne ve škole

Učitel Jan: Co budete dělat o víkendu?

Emil: V sobotu pojedeme s rodiči Moc se těším. A v neděli půjdu budeme se dívat na nějaký film.

Káťa: Já půjdu zítra angličtiny. A v neděli pojedu Potřebuju nějaké nové zimní oblečení.

Li: Moji rodiče nebudou o víkendu doma, poletí Tak půjdu a budu tam spát.

Christian: Já půjdu v sobotu Alfonse Muchy. A v neděli budu doma a budu hrát počítačové hry.

PŘÍLOHA 2



ZÍTRA	POZÍTRÍ
PŘÍŠTÍ TÝDEN	PŘÍŠTÍ MĚSÍC
PŘÍŠTÍ ROK	ZA 10 LET
PŘÍŠTÍ PONDĚLÍ	PŘÍŠTÍ STŘEDU
PŘÍŠTÍ PÁTEK	PŘÍŠTÍ NEDĚLI
ZA ROK	ZA TÝDEN
AŽ BUDU DOSPĚLÝ	AŽ BUDU V DŮCHODU

PŘÍLOHA 3

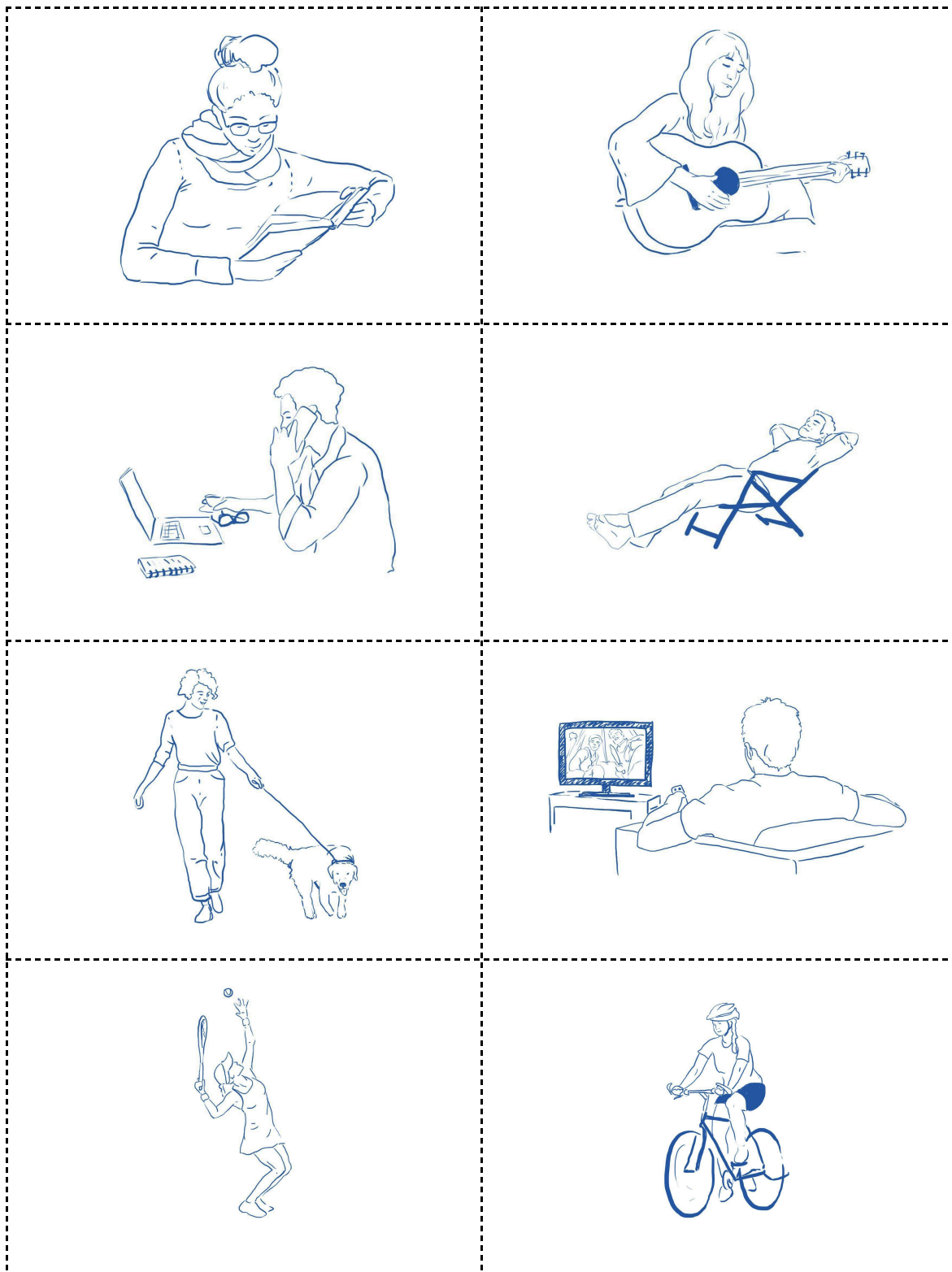

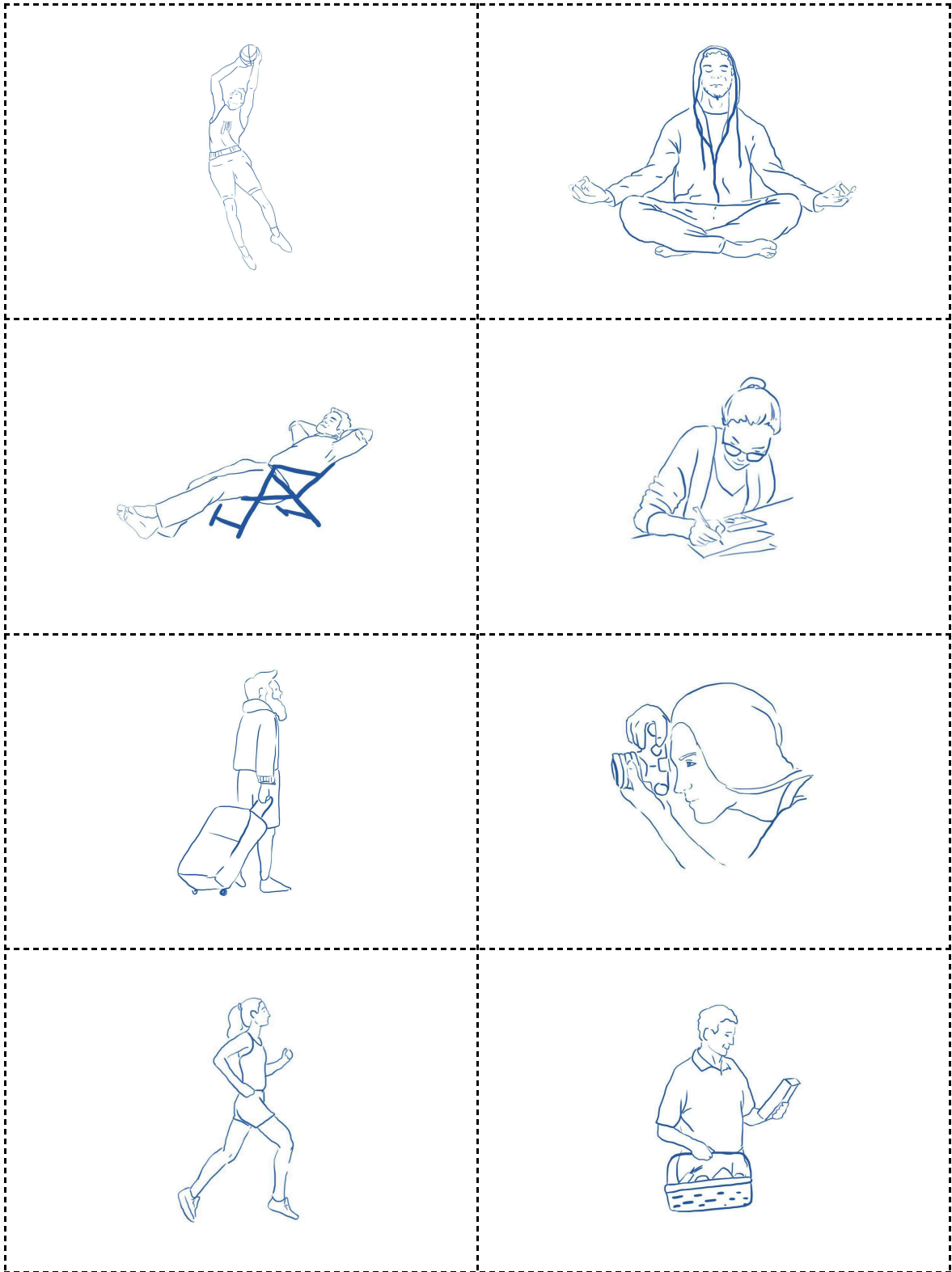

PŘÍLOHA 4

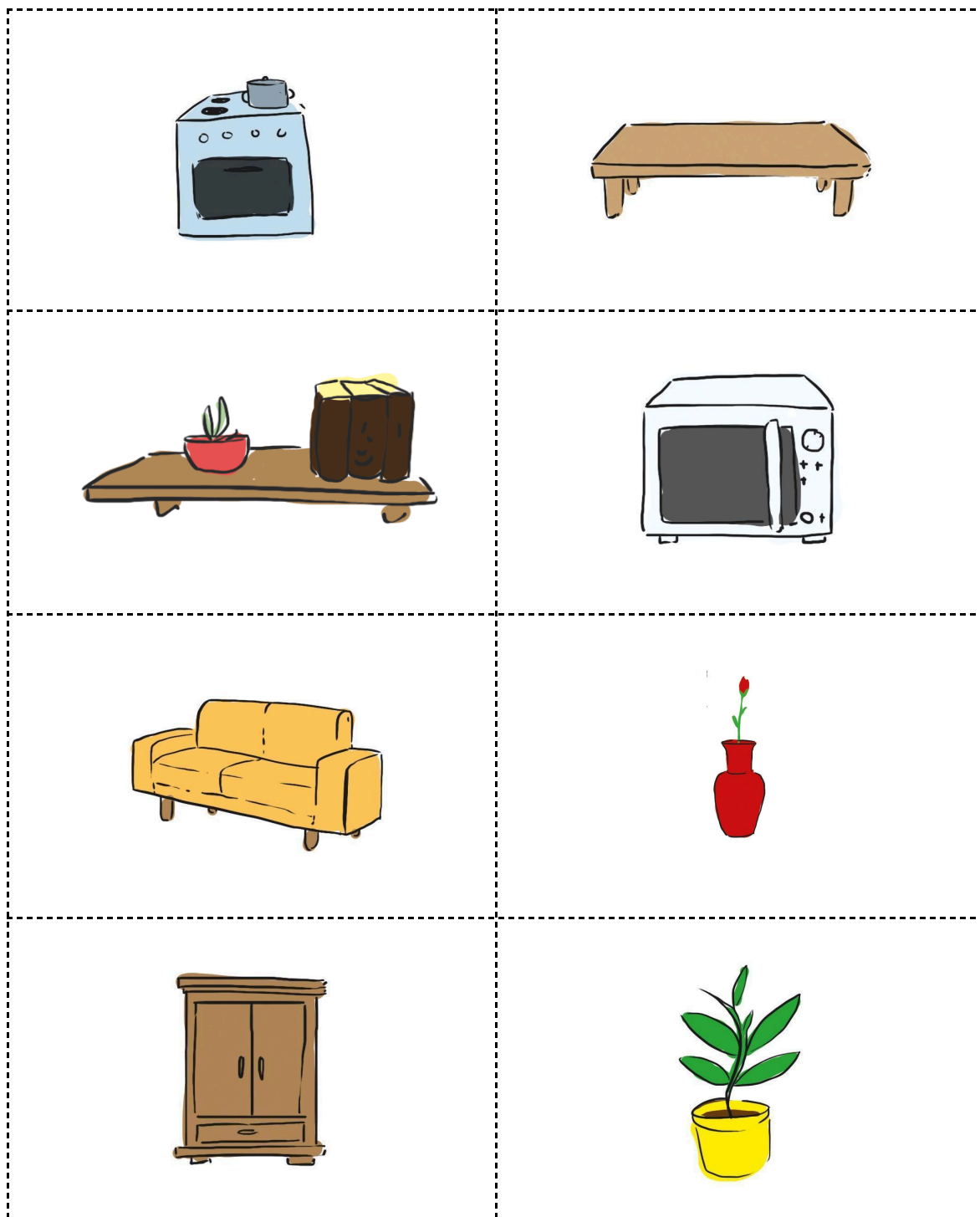

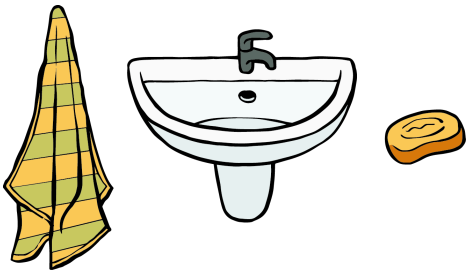
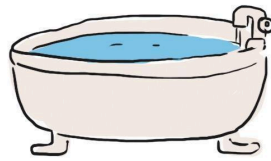

PŘÍLOHA 5

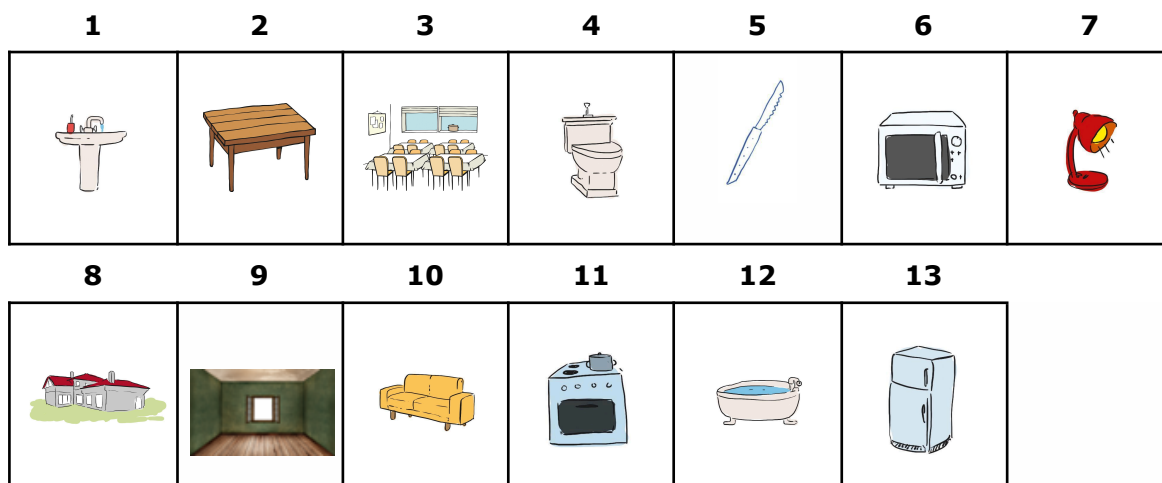
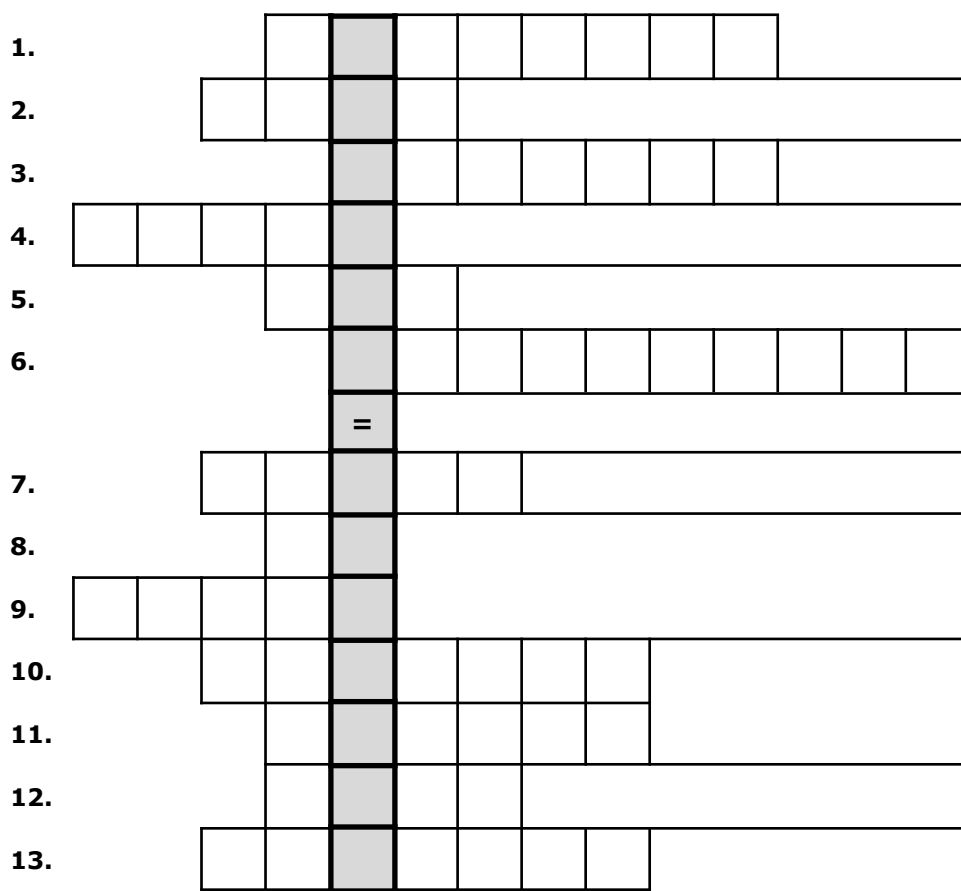

Řešení pro U: *Můj dům = můj hrad.*

PŘÍLOHA 6



Káťa vypráví

Za měsíc se budeme stěhovat. Teď bydlíme v malém na Žižkově, ale rodiče koupili v Uhříněvsi. Není to daleko, ale nejezdí tam metro, tak budu jezdit do školy vlakem, nebo autobusem.

Ten dům je moc hezký. Má dvě, ale není moc velký. Kolem něj je krásná velká Taťka říká, že jednou tam budeme mít

V přízemí je velká a V prvním patře je a tři Bude tam rodičů, tátova a můj Už se těším, až to tam budeme zařizovat. Všechno bude nové a moderní a každá bude mít jinou barvu.

Můj pokoj bude mít zelené a bílý Bude tam velká pohodlná, a psací stůl. Uprostřed pokoje bude velký měkký a pod oknem, ve kterém si budu moct každý den před spaním číst.

Mamka říká, že nejlepší místo bude Uprostřed bude, a velká televize, aby se mohla dívat na seriály. Taky tam bude obrovská, protože máme opravdu hodně knih. Teď je máme v krabicích ve, protože tady v bytě pro ně není už žádné místo.

Taťka se moc těší na novou Hrozně rád vaří a miluje, když k nám chodí na návštěvu rodina a kamarádi. Nejlepší to bude v létě, protože budeme moct dělat party na zahradě a grilovat.

Káťa vypráví

Za měsíc se budeme stěhovat. Teď bydlíme v malém na Žižkově, ale rodiče koupili v Uhříněvsi. Není to daleko, ale nejezdí tam metro, tak budu jezdit do školy vlakem, nebo autobusem.

Ten dům je moc hezký. Má dvě, ale není moc velký. Kolem něj je krásná velká Taťka říká, že jednou tam budeme mít

V přízemí je velká a V prvním patře je a tři Bude tam rodičů, tátova a můj Už se těším, až to tam budeme zařizovat. Všechno bude nové a moderní a každá bude mít jinou barvu.

Můj pokoj bude mít zelené a bílý Bude tam velká pohodlná, a psací stůl. Uprostřed pokoje bude velký měkký a pod oknem, ve kterém si budu moct každý den před spaním číst.

Mamka říká, že nejlepší místo bude Uprostřed bude, a velká televize, aby se mohla dívat na seriály. Taky tam bude obrovská, protože máme opravdu hodně knih. Teď je máme v krabicích ve, protože tady v bytě pro ně není už žádné místo.

Taťka se moc těší na novou Hrozně rád vaří a miluje, když k nám chodí na návštěvu rodina a kamarádi. Nejlepší to bude v létě, protože budeme moct dělat party na zahradě a grilovat.

10 VÝSLOVNOST V PRACOVNÍM SEŠITĚ: NÁVOD + ŘEŠENÍ

PS str. 103–104

1. Poslouchejte a doplňte správné hlásky. Pak čtěte:

- S poslouchají dialog z učebnice na str. 201 (nahrávka 10.1_1) po částech a doplňují správné hlásky.

2. Poslouchejte a doplňte diakritiku. Pak správně čtěte:

- U čte nebo pouští nahrávku, S poslouchají a doplňují diakritiku.

3. Poznáte, která slova jsou ve cvičení? Poslouchejte, doplňte souhlásky, potom kontrolujte a čtěte, pozor na přízvuk:

- S hádají, která slova by mohla být ve cvičení. Možno doplňovat konsonanty podle poslechu, nebo hrát jako šibenici.

Řešení:

- | | | |
|-------------|-------------|----------------|
| 1. lednice | 7. vana | 13. mikrovlnka |
| 2. postel | 8. lampa | 14. police |
| 3. záchod | 9. květina | 15. stolek |
| 4. umyvadlo | 10. skříň | 16. trouba |
| 5. vana | 11. váza | |
| 6. křeslo | 12. pohovka | |

11 CO JE TI, KÁŤO?

Slovní zásoba:

- **zdraví:** nemocnice, ordinace, lékař/ka, doktor/ka, zdravotní sestra, zubař/ka, bolet, zdravotní pojišťovna, kartička, recept, kontrola, přijít, pacient/ka, lékárna, čekárna, lékárnice/lékárník, cítit se, těhotná, zubní, prohlídka, objednat se, termín, vypadat, praktický lékař, omluvenka
- **léky a zdravotní potřeby:** prášek, antibiotika, sádra, obvaz, berla, injekce, kapesníčky, teploměr, mast, sirup, kapky, náplast
- **části těla:** rameno, koleno, břicho, stehno, vagína, hlava, noha, ruka, prso, prst, penis, krk, čelo, nos, záda, loket, hýždě, zadek, kotník, ucho, oko, brada, lýtko, zuby, ústa, pusa, vlasy
- **zdravotní problémy:** omdlít, popálenina, říznout se, průjem, zvracet, alergie, zlomená noha, kašel, rýma, vyrážka, nemocný, zraněný, unavený, nachlazený, horečka, teplota, angína, chřipka, zácpa
- **instrukce:** otevřete ústa, svlékněte se

Gramatika:

- slovesa: brát, vzít si
- zájmena osobní ve 3. a 4. pád
- nepravidelné množné číslo podst.jm.: oko – oči, ucho – uši, ruka – ruce
- vid

Extra materiály a aktivity ke cvičením v učebnici:

11.1 U LÉKAŘE

cv. 1–2:

- spojovačka na lavici – co říká doktor a co pacient + následně obracečka (použit jen fráze, které říká doktor): S obrátí lístek a přečte otázku doktora, musí na ni reagovat. (PŘÍLOHA 1)

cv. 2:

- obracečka, chodička na léky – S mohou i říkat, při jakých problémech je potřebují. (PŘÍLOHA 2)

11.2 ZDRAVOTNÍ PROBLÉMY

cv. 1–8:

- obracečka, chodička atd. na frázi „Bolí mě...“ (PŘÍLOHA 3)
- pantomima na problémy – S si vylosuje problém a předvádí, ostatní hádají. (PŘÍLOHA 3)
- opakování: S hrají dialogy u doktora podle obrázků. (PŘÍLOHA 3)
- opakování: S popisují obrázky. (PŘÍLOHA 4)

cv. 11: [videa](#) (jak se objednat + návštěva zubaře):

Opakování:

- S si vylosují zdravotní problém, musí reagovat – co musíme/nesmíme dělat... (PŘÍLOHA 5)
- S se rozdělí do skupin, každá skupina dostane jednu nemoc (PŘÍLOHA 5), musí napsat příznaky a jak se léčí, potom představují ostatním.
- [video Štaflík a Špagetka](#) (němé) – S se dívají a vypráví, napíší příběh nebo dabují
- S se rozdělí na dvě skupiny; jedna píše, co bychom měli dělat, abychom byli zdraví, druhá, co bychom neměli dělat, abychom byli zdraví
- namalovat a popsat komiks na téma „Jak si Andrej zlomil nohu“

PŘÍLOHA 1



LÉKAŘ/KA	PACIENT/KA
MÁTE TEPLITU?	ANO, 39.
CO VÁS BOLÍ?	HLAVA A BŘICHO.
JAKOU MÁTE ZDRAVOTNÍ POJIŠŤOVNU?	VZP.
MÁTE KARTIČKU ZDRAVOTNÍ POJIŠŤOVNY?	ANO, TADY JE, PROSÍM.
JAK DLOUHO MÁTE PROBLÉMY?	UŽ DVA DNY.
BERETE NĚJAKÉ LÉKY?	NE, NEBERU ŽÁDNÉ LÉKY.
MÁTE NA NĚCO ALERGII?	NE, NEMÁM ALERGII.
LÉČÍTE SE S NĚČÍM?	NE, NELÉČÍM SE S NIČÍM.

PŘÍLOHA 2

✂





PŘÍLOHA 3

✂

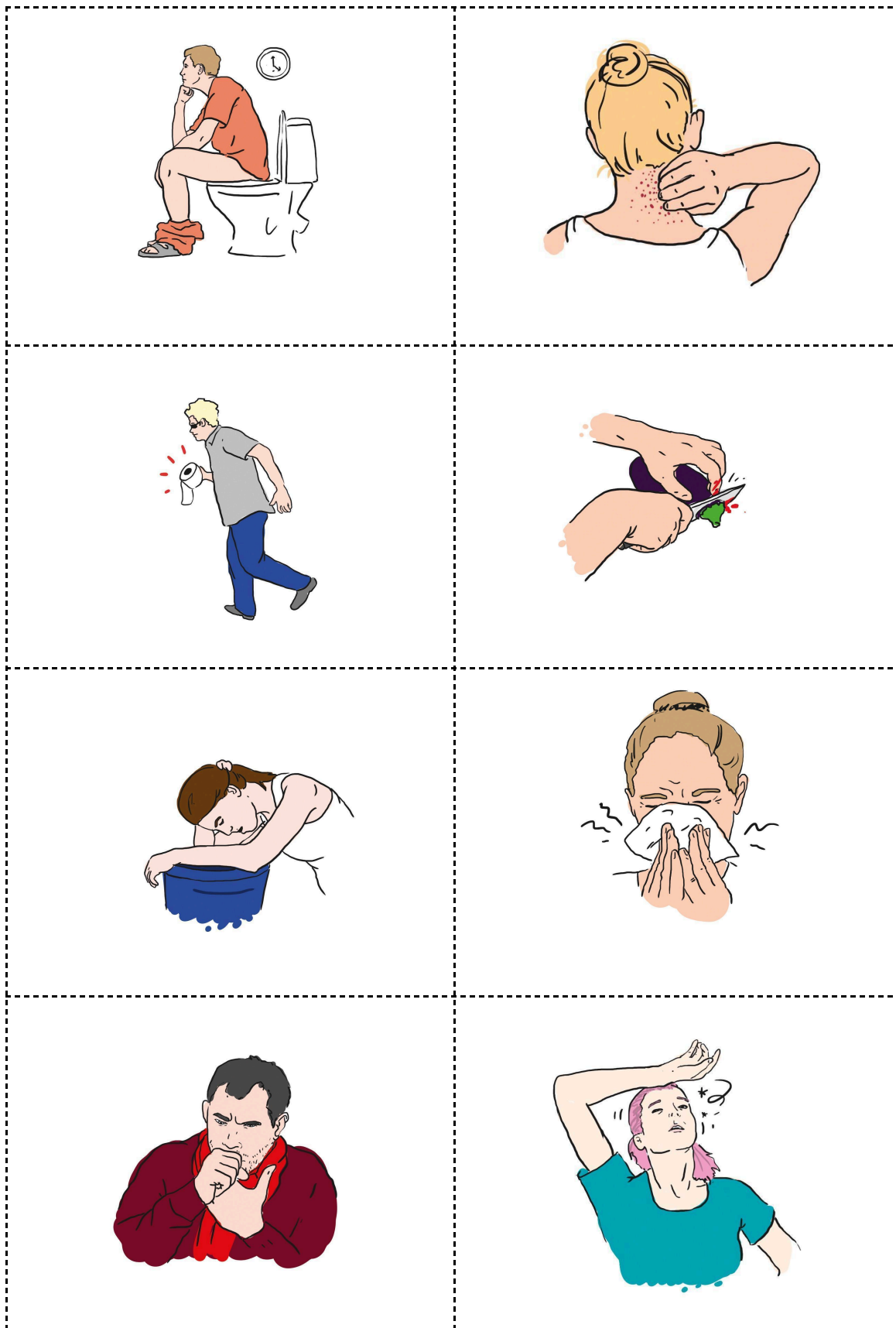

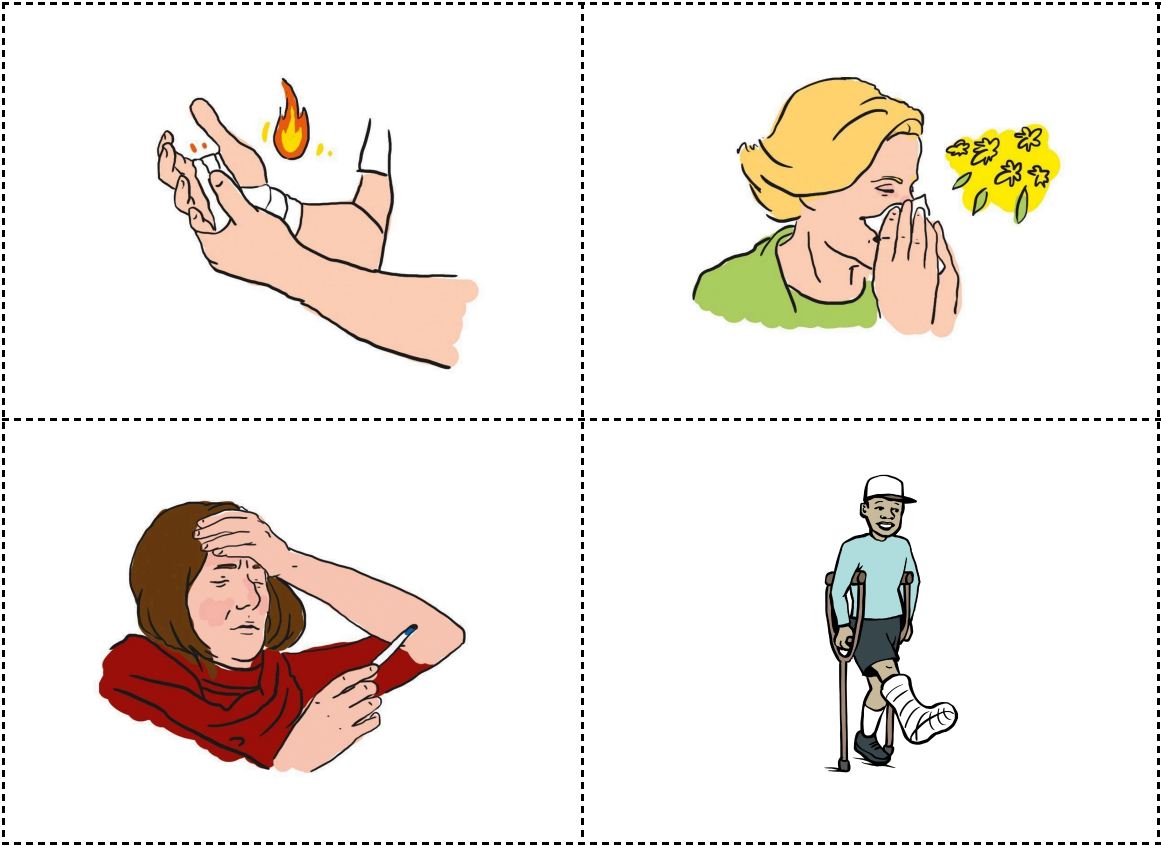

PŘÍLOHA 4

✂



PŘÍLOHA 5



ALERGIE NA KOČKY	TEČE MI KREV Z NOSU
ZRANĚNÝ (AUTONEHODA)	ANGÍNA
KAŠEL	ZLOMENÁ RUKA
RÝMA	POPÁLENINA
VYRÁŽKA	PRŮJEM

11 VÝSLOVNOST V PRACOVNÍM SEŠITĚ: NÁVOD + ŘEŠENÍ

PS str. 115–116

1. Poslouchejte a doplňte hlásky. Potom kontrolujte a čtěte. Pozor na správný přízvuk:

- S postupně poslouchají dialog z učebnice na s. 221 (nahrávka 11.1_1) a doplňují. Potom čtou ve dvojicích / po skupinách. Možno použít nahrávku a podle ní opakovat a co nejlépe se jí snažit napodobit.

2. Poslouchejte, doplňte hlásky do slov, kontrolujte a potom správně čtěte:

- U čte nebo pouští nahrávku, S poslouchají, doplňují hlásky. U problematických konsonantů je potřeba se zastavit a natrénovat je.

Řešení: sádra – obvaz – berla – injekce – kapesníčky – teploměr – mast – sirup – prášky – kapky – náplast – ordinace – lékař – zdravotní sestra – lékárna – čekárna

3. Poslouchejte, doplňte diakritiku a napište slova k symbolům:

- S poslouchají nahrávku, doplňují diakritiku, následně doplňují do tabulky. K fixaci dlouhých a krátkých vokálů je dobré při čtení slov na krátký vokál tlesknout, dlouhý vokál zatáhnout rukou shora směrem dolů (evokuje čárku nad vokály).

Řešení:

•	••	–•	•••	•–	•–•
prst	břicho	záda	rameno	kotník	vagína
krk	stehno	hýždě	koleno		
nos	hlava	lýtko			
	ruka	ústa			
	prso				
	penis				
	noha				
	loket				
	zadek				
	ucho				
	oko				
	brada				
	zuby				
	pusa				
	vlasy				

Speciální aktivita k výslovnosti – diktát vybraných slov:

- Rozstříhat, S si ve dvojicích diktují slova. Každý S si vylosuje kartičku, co nejlépe nadiktuje buď ve dvojici, nebo celé třídě, dává pozor na přízvuk, hned potom předloží lísteček ke kontrole. Následně můžou dělat se slovy věty a správně je číst.

✂

ordinace	bolí	kartička pojišťovny
prosím	nerozumím	chtěl bych
zubní	kontrola	objednat
promiňte	špatně	kašel
rýma	chřipka	nachlazený
popálenina	zvracet	průjem
alergie	prášek	vyrážka

12 CO VÍŠ O ČESKU?

slovní zásoba:

- **popis státu:** nachází se, vznikl/a/o, obyvatel, vlajka, dělí se na, kraj, sousedí s, sever, jih, východ, západ, má rozlohu, kilometrů čtverečních, hlavou státu, republika, prezident, král, království, hlavní město, měna, koruna, úřední jazyk, Evropská unie, sousední stát
- **zeměpis:** krajina, pestrý, pole, louka, les, skála, pohoří, řeka, jezero, rybník, moře, řeka, přehrada, v okolí, důležitý, příroda, zajímavý, krápníkový, jeskyně, propast, kras, vodopád
- **historické památky a typické výrobky:** věž, zámek, hrad, zřícenina, brána, katedrála, kostnice, vevnitř, prohlídka, lidská kost, lustr, dekorace, odvězt, suvenýr, vyrábět (se), továrna, výrobek, určitě, likér, becherovka, slivovice, automobilka, značka, původně, granát, drahokam, šperk, kostkový cukr, kus, kousek, zranit se, sekat, zranění, rafinérie, oficiálně
- **vlastní jména:** Čechy, Morava, Slezsko, Labe, Vltava, Třeboň, Lipno, Šumava, Sněžka, Krkonoše, Moravský kras, Macocha, Rožmberk, Černé jezero, Čertovo jezero, Kutná Hora, Hluboká, Český Krumlov, Plzeň, Karlovy Vary, Mladá Boleslav, Zlín

gramatika:

- stupňování přídavných jmen – opakování

Extra materiály a aktivity ke cvičením v učebnici:

12.1 ČESKO

cv. 3–5:

- S do dvojic dostanou informace o státu (např. z Wikipedie), musí o něm napsat text po vzoru cv. 3 v učebnici
- poslech české hymny a doplňování slov (PŘÍLOHA 1)
- mapa Evropy – opakování a doplňování států (PŘÍLOHA 2)

12.2 ZEMĚPIS ČR

cv. 1:

- obrázky přírody na chodičku, obracečku (PŘÍLOHA 3)
- [video o o Krkonoších](#) – Snídaně s Novou (PŘÍLOHA 4)

12.3 MĚSTA A HISTORICKÉ PAMÁTKY V ČR

cv. 1:

- **poslech – řešení pro U:**

Emil a Li si povídají, co dělali o prázdninách.

Emil: Co jsi dělala o podzimních prázdninách?

Li: Byla jsem s rodiči na **výletě** v jižních Čechách. Navštívili jsme Český Krumlov a **zámek** Hluboká.

Emil: Ty jo, tak to musel být super výlet! A co se ti líbilo nejvíc?

Li: Asi **zámek** Hluboká. Byli jsme vevnitř na prohlídce, bylo to hrozně **zajímavý**. A co jsi dělal ty?

Emil: Já jsem jel do Kutné Hory. Je tam super **katedrála** a taky jsem viděl tu známou kostnici.

Li: Kostnici? Co to je?

Emil: To je malý dům u **hřbitova**, kde jsou dekorace z lidských kostí. Je tam třeba lustr z kostí. Počkej, ukážu ti **fotky**.

cv. 2:

- obrázky staveb na chodičku, obracečku (PŘÍLOHA 3)

12.4 TYPICKÉ ČESKÉ VÝROBKY

cv. 1:

- S dostanou mapu ČR (PŘÍLOHA 5) a malé obrázky typických výrobků – nalepují do mapy k městům, kde se vyrábí

cv. 5:

- S dostanou do dvojic lístečky s hl. informacemi, poskládají je chronologicky, potom vyprávějí. Nebo každý dostane jeden lístek a vypráví se dohromady příběh, dvojice musí reagovat, až na ni přijde řada, říct co nejvíc detailů, co si pamatuje. (PŘÍLOHA 6)
- **poslech – řešení pro U:**

Jak vznikl kostkový cukr

Dřív se cukr prodával ve formě homole. To byl opravdu velký kus cukru. Bylo to velmi **nepraktické**, protože se cukr musel sekát. A bylo to také **nebezpečné**. V roce 1841 v Dačicích sekala paní Juliana Radová cukr z homole a zranila se na **prstu**. Na obědě měla ten den pány z Dačické **továrny** na cukr. Ukázala jim zranění a řekla jim, že by měli cukr vyrábět v malých **kouscích**, například ve formě kostky. Její manžel nápad zrealizoval a v roce **1843** začala Dačická rafinérie oficiálně vyrábět **kostkový** cukr.

PŘÍLOHA 1



Kde můj,
kde můj?
..... hučí po lučinách,
bory šumí po skalinách,
v sadě skví se jara
zemský to na pohled!
A to je ta krásná
země domov můj,
země domov můj!

Kde můj,
kde můj?
..... hučí po lučinách,
bory šumí po skalinách,
v sadě skví se jara
zemský to na pohled!
A to je ta krásná
země domov můj,
země domov můj!

Kde můj,
kde můj?
..... hučí po lučinách,
bory šumí po skalinách,
v sadě skví se jara
zemský to na pohled!
A to je ta krásná
země domov můj,
země domov můj!

Kde můj,
kde můj?
..... hučí po lučinách,
bory šumí po skalinách,
v sadě skví se jara
zemský to na pohled!
A to je ta krásná
země domov můj,
země domov můj!

Kde můj,
kde můj?
..... hučí po lučinách,
bory šumí po skalinách,
v sadě skví se jara
zemský to na pohled!
A to je ta krásná
země domov můj,
země domov můj!

Kde můj,
kde můj?
..... hučí po lučinách,
bory šumí po skalinách,
v sadě skví se jara
zemský to na pohled!
A to je ta krásná
země domov můj,
země domov můj!

PŘÍLOHA 2

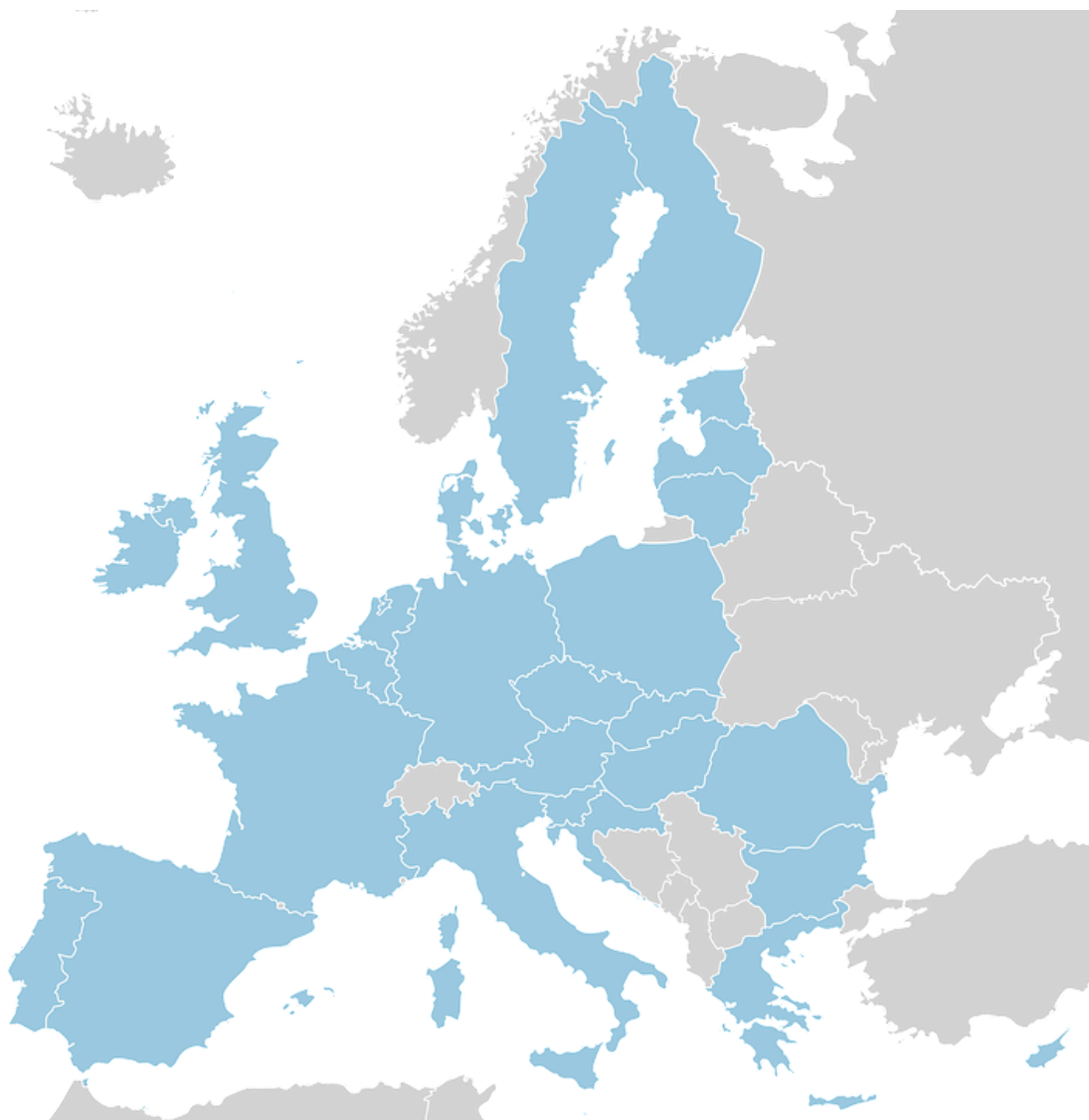

PŘÍLOHA 3



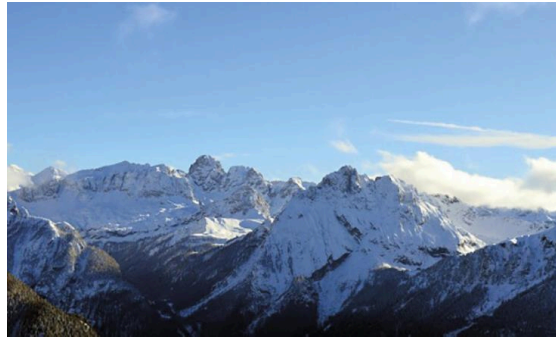
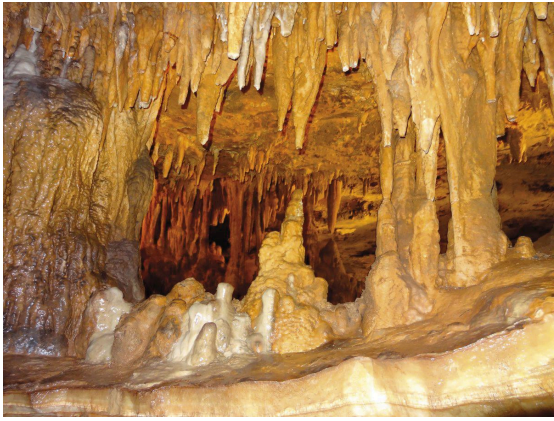

PŘÍLOHA 4



Podívejte se na video o Krkonoších a odpovězte na otázky:

1. O čem budou dnes ve studiu mluvit (téma)?

.....

2. Jak je vysoká Sněžka? a. 1603 m b. 1704 m c. 1600 m

3. Na co se dívá Aleš s průvodcem? a. les b. louka c. vodopád

4. Je ve střední Evropě hodně hor? ano/ne

5. Jaké fenomény tady chráníme?

a. pole a jeskyně b. tundru, vodopády, řeky c. tundru, lesy a louky

6. Jaké bylo ráno počasí na rašeliništi?

7. Jak vzniklo rašeliniště? a. byl tam ledovec b. bylo tam jezero

8. Je v Krkonoších hodně vodopádů? ano/ne

9. Důl je místo, kde se doluje například zlato. Ale co znamená „důl“ v horách?

a. místo, kde je vodopád b. místo, kde je rybník c. je to údolí, místo, kde byl dřív ledovec

10. Údolí, které vzniklo, protože tam byla řeka, má tvar a. V b. U

11. Co se dolovalo v dole?

a. drahokamy b. drahé rudy jako wolframové a arzenové rudy, stříbro

Podívejte se na video o Krkonoších a odpovězte na otázky:

1. O čem budou dnes ve studiu mluvit (téma)?

.....

2. Jak je vysoká Sněžka? a. 1603 m b. 1704 m c. 1600 m

3. Na co se dívá Aleš s průvodcem? a. les b. louka c. vodopád

4. Je ve střední Evropě hodně hor? ano/ne

5. Jaké fenomény tady chráníme?

a. pole a jeskyně b. tundru, vodopády, řeky c. tundru, lesy a louky

6. Jaké bylo ráno počasí na rašeliništi?

7. Jak vzniklo rašeliniště? a. byl tam ledovec b. bylo tam jezero

8. Je v Krkonoších hodně vodopádů? ano/ne

9. Důl je místo, kde se doluje například zlato. Ale co znamená „důl“ v horách?

a. místo, kde je vodopád b. místo, kde je rybník c. je to údolí, místo, kde byl dřív ledovec

10. Údolí, které vzniklo, protože tam byla řeka, má tvar a. V b. U

11. Co se dolovalo v dole?

a. drahokamy b. drahé rudy jako wolframové a arzenové rudy, stříbro

PŘÍLOHA 5

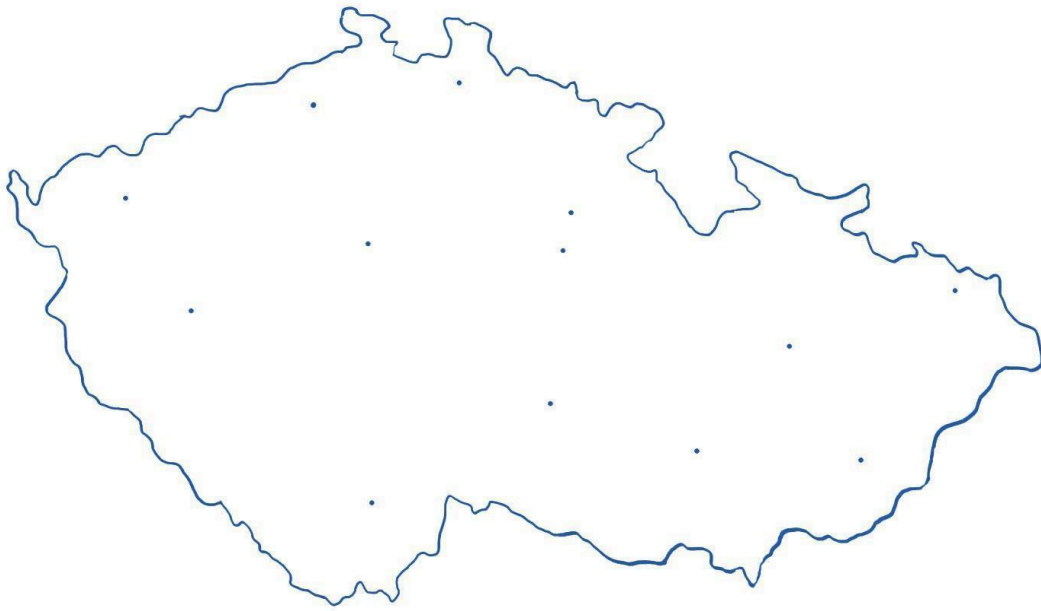

PŘÍLOHA 6



VELKÝ KUS – HOMOLE	ZRANĚNÍ
DAČICE – RAFINÉRIE	MALÝ KOUSEK – KOSTKA
1843 – KOSTKOVÝ CUKR	



VELKÝ KUS – HOMOLE	ZRANĚNÍ
DAČICE – RAFINÉRIE	MALÝ KOUSEK – KOSTKA
1843 – KOSTKOVÝ CUKR	



VELKÝ KUS – HOMOLE	ZRANĚNÍ
DAČICE – RAFINÉRIE	MALÝ KOUSEK – KOSTKA
1843 – KOSTKOVÝ CUKR	